



**TAMIYA**

1/10 電動RCオフロードカー  
三菱パジェロウイリー



# MITSUBISHI MONTERO WHEELIE

1/10 SCALE  
HIGH PERFORMANCE  
OFF ROAD CAR

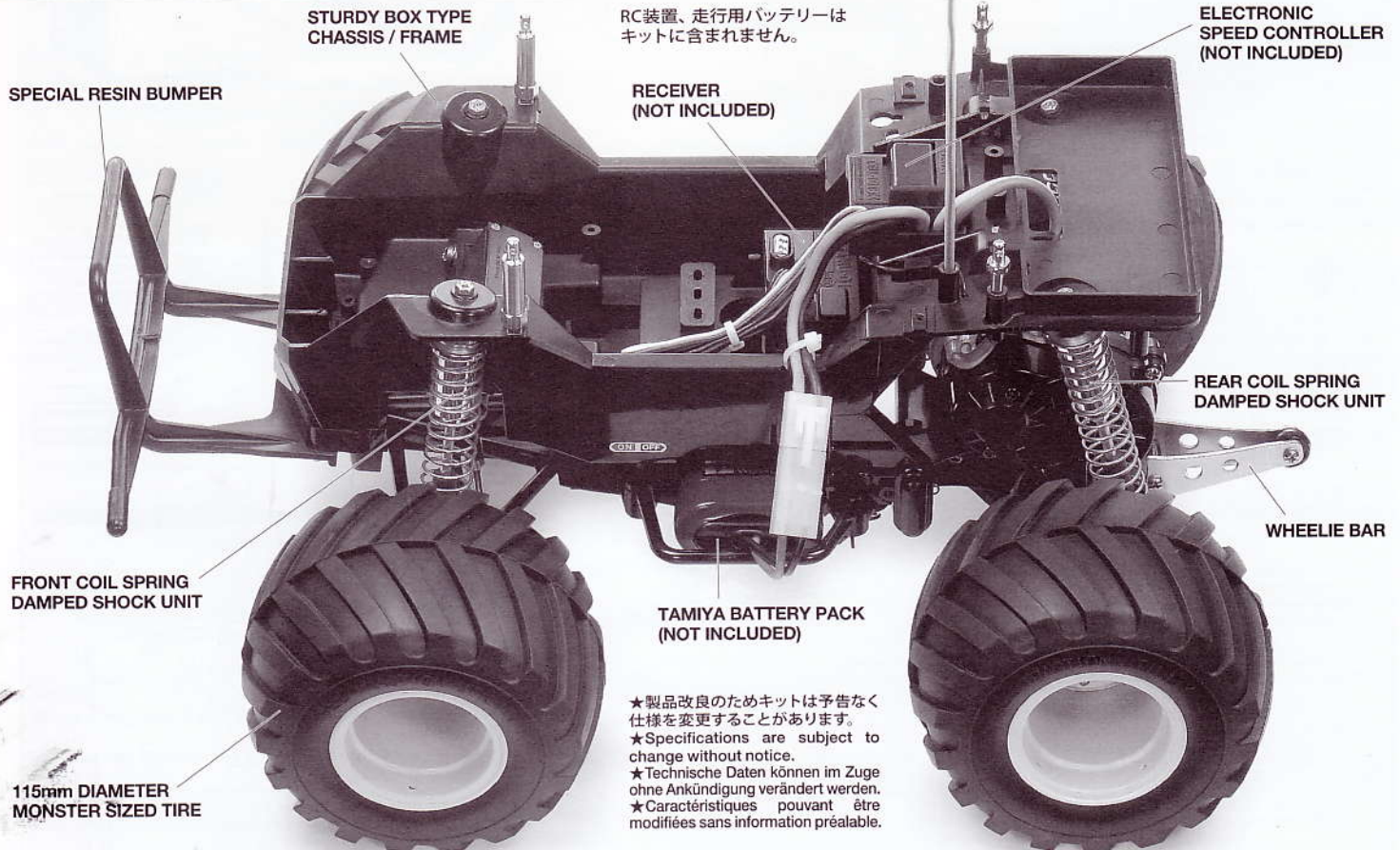

STURDY BOX TYPE CHASSIS / FRAME

RC装置、走行用バッテリーは  
キットに含まれません。

ELECTRONIC  
SPEED CONTROLLER  
(NOT INCLUDED)

SPECIAL RESIN BUMPER

RECEIVER  
(NOT INCLUDED)

REAR COIL SPRING  
DAMPED SHOCK UNIT

FRONT COIL SPRING  
DAMPED SHOCK UNIT

TAMIYA BATTERY PACK  
(NOT INCLUDED)

WHEELIE BAR

115mm DIAMETER  
MONSTER SIZED TIRE

★製品改良のためキットは予告なく  
仕様を変更することがあります。  
★Specifications are subject to  
change without notice.  
★Technische Daten können im Zuge  
ohne Ankündigung verändert werden.  
★Caractéristiques pouvant être  
modifiées sans information préalable.

# MITSUBISHI MONTERO WHEELIE

●小学生や組み立てにできない方は、模型にくわしい方にお手伝いをお願いしてください。

組み立てる前に用意する物  
ITEMS REQUIRED  
ERFORDERLICHES ZUBEHÖR  
OUTILLAGE NECESSAIRE

## 《ラジオコントロールメカ》

このRCカーには、ESC (FETアンプ) 付き2チャンネルプロポセット (小型受信機、小型ESC (FETアンプ)、標準型サーボのセットがお勧めです。) をご使用ください。他社製品を使用した場合、それによって生じた不具合につきましては保証いたしかねますのでご了承願います。

★取り扱いについては、それぞれの説明書をご覧ください。

## 《走行用バッテリー・充電器》

このキットはタミヤ走行用バッテリー専用です。専用充電器とともにご用意ください。

## RADIO CONTROL UNIT

Standard 2 channel R/C unit plus electronic speed controller is suggested for this model (combination of small size receiver, electronic speed controller and standard size servo is recommended).

★Read and follow instructions supplied with R/C unit.

## POWER SOURCE

This kit is designed to use a Tamiya battery pack. Charge battery according to manual supplied with battery.

## FERNSTEUER-EINHEIT

Für dieses Modell wird eine übliche RC-Einheit mit einem elektronischen Fahrregler vorgeschlagen (eine Kombination eines kleinen Empfängers mit elektronischem Fahrregler und Servo in Normalgröße wird empfohlen).

★Lesen und befolgen Sie die der RC-Einheit beiliegende Anleitung.

## STROMQUELLE

Für diesen Bausatz benötigt man den Tamiya Akkupack. Den Akku gemäß Anweisung aufladen.

## ENSEMBLE DE RADIOCOMMANDE

Pour piloter ce modèle, nous vous suggérons d'employer un ensemble de radiocommande 2 voies standard avec variateur de vitesse électronique (récepteur et variateur de taille mini et servo de taille standard recommandés).

★Lire et suivre les instructions fournies avec l'ensemble R/C.

## ALIMENTATION

Le moteur qui équipe ce modèle peut être alimenté par un pack d'accus Tamiya. Charger le pack selon les indications du manuel du pack et du chargeur. pack et du chargeur.

★小型サイズのサーボは搭載出来ません。  
★Small size servo cannot be installed.  
★Ein kleines Servo darf nicht eingebaut werden.  
★Un mini-servo ne peut être installé.

タミヤ・ファインスペックFMプロポ / ESC (FETアンプ) 付き  
Tamiya FINESPEC FM 2-channel R/C system  
Tamiya FINESPEC FM 2-Kanal R/C System  
Ensemble R/C Tamiya FINESPEC FM 2 voies  
(※ESCはエレクトロニック スピード コントローラーの略です。)

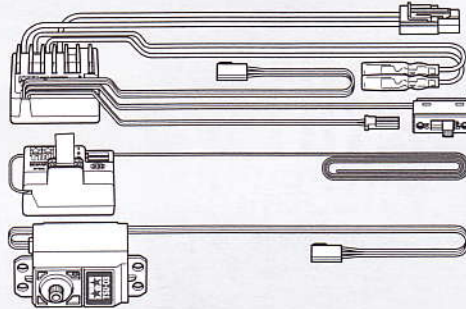

ESC (FETアンプ) 付き2チャンネルプロポ  
2-channel R/C unit with electronic speed controller  
2-Kanal RC-Einheit mit elektronischem Fahrregler  
Ensemble R/C 2 voies avec variateur électronique

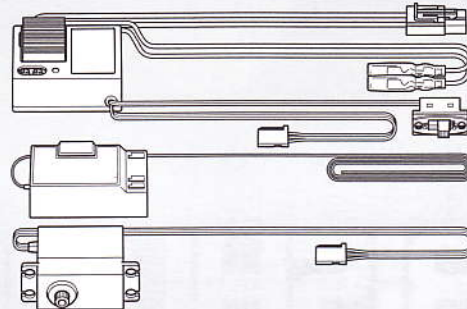

《使用できるサーボの大きさ》  
Suitable servo size  
Größe der Servos  
Dimensions max des servos

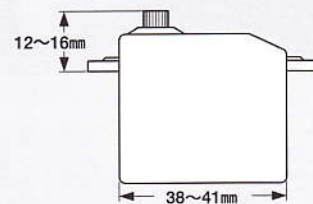

タミヤ走行用バッテリー  
Tamiya Battery Pack  
Tamiya Akkupack  
Pack d'accus Tamiya

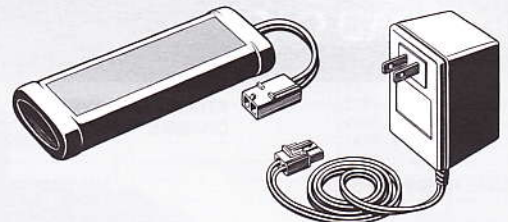

専用充電器  
Compatible charger  
Geignetes Ladegerät  
Chargeur compatible

★ホイールタイプ送信機も選べます。  
★Wheel type transmitter is also available.  
★Ein Lenkrad-Sender kann auch verwendet werden.  
★Un émetteur de type volant est également utilisable.

## 《使用する塗料》 TAMIYA PAINT COLORS / TAMIYA-FARBEN / PEINTURES TAMIYA

下記のプラスチック用塗料を用意してください。タミヤからはスプレー塗料、筆塗り塗料のほか各種塗装用品が発売されています。

TS-26 ●ピュアホワイト / Pure white / Glanz Weiß / Blanc pur  
X-7 ●レッド / Red / Rot / Rouge  
X-18 ●セミグロスブラック / Semi gloss black / Seidenglanz Schwarz / Noir satiné  
XF-1 ●フラットブラック / Flat black / Matt Schwarz / Noir mat  
XF-16 ●フラットアルミ / Flat aluminum / Matt Aluminium / Aluminium mat  
XF-57 ●バフ / Buff / Lederfarben / Chamois  
XF-59 ●デザートイエロー / Desert yellow / Sandgelb / Jaune désert  
XF-66 ●ライトグレイ / Light grey / Hellgrau / Gris clair

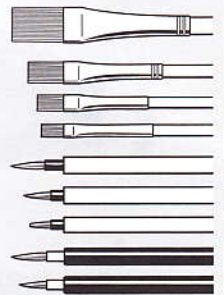

## 《用意する工具》 TOOLS RECOMMENDED / BENÖTIGTE WERKZEUGE / OUTILLAGE

+ドライバー (大)  
+ Screwdriver (large)  
+ Schraubenzieher (groß)  
Tournevis + (grand)

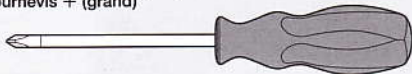

+ドライバー (小)  
+ Screwdriver (small)  
+ Schraubenzieher (klein)  
Tournevis + (petit)

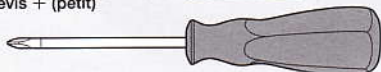

ラジオペンチ  
Long nose pliers  
Flachzange  
Pinces à becs longs

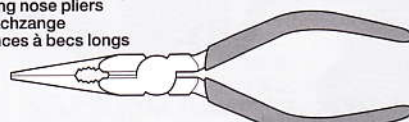

ニッパー  
Side cutters  
Seitenschneider  
Pince coupante

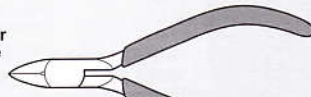

ナイフ  
Modeling knife  
Modelliermesser  
Couteau de modéliste



ピンセット  
Tweezers  
Pinzette  
Précettes



ハサミ  
Scissors  
Schere  
Ciseaux



★この他に、セロファンテープ、ヤスリや柔らかい布があると便利です。  
★Cellophane tape, file and soft cloth will also assist in construction.  
★Hilfreich für den Zusammenbau können sein: Tesafilm, Feile, weiches Tuch.  
★Ruban adhésif, lime et chiffon doux seront également utiles.



●組み立てる前に説明図を必ずお読みください。また、保護者の方もお読みください。



●小さなお子様のいる場所での工作はおやめください。小さな部品やビニール袋を口に入れたりする危険があります。



●小学生やうまく組み立てられない方は、保護者の方やRCカーに詳しい方にお手伝いをお願いしてください。



●工具で固い物を切らないでください。刃が折れるなどの危険があります。



●色を塗る時や、接着剤を使う場合は必ず窓を開けて換気に注意してください。



●組み立てる時はまわりに注意してください。また、工具を振り回すようなことはやめてください。

### CAUTION

- Read carefully and fully understand the instructions before commencing assembly. A supervising adult should also read the instructions if a child assembles the model.
- When assembling this kit, tools including knives are used. Extra care should be taken to avoid personal injury.
- Read and follow the instructions supplied with paints and/or cement, if used (not included in kit).
- Keep out of reach of small children. Children must not be allowed to put any parts in their mouths or pull vinyl bags over their heads.

### VORSICHT

- Bevor Sie mit dem Zusammenbau beginnen, sollten Sie alle Anweisungen gelesen und verstanden haben. Falls ein Kind das Modell zusammenbaut, sollte ein beaufsichtigender Erwachsener die Bauanleitung ebenfalls gelesen haben.
- Beim Zusammenbau dieses Bausatzes werden Werkzeuge einschließlich Messer verwendet. Zur Vermeidung von Verletzungen ist besondere Vorsicht angebracht.
- Wenn Sie Farben und/oder Kleber verwenden (nicht im Bausatz enthalten), beachten und befolgen Sie die dort beiliegenden Anweisungen.
- Bausatz von kleinen Kindern fernhalten. Kindern darf keine Möglichkeit gegeben werden, irgendwelche Teile in den Mund zu nehmen oder sich Plastiktüten über den Kopf zu ziehen.

### PRECAUTIONS

- Bien lire et assimiler les instructions avant de commencer l'assemblage. La construction du modèle par un enfant doit s'effectuer sous la surveillance d'un adulte.
- L'assemblage de ce kit requiert de l'outillage, en particulier des couteaux de modélisme. Manier les outils avec précaution pour éviter toute blessure.
- Lire et suivre les instructions d'utilisation des peintures et ou de la colle, si utilisées (non incluses dans le kit).
- Garder hors de portée des enfants en bas âge. Ne pas laisser les enfants mettre en bouche ou sucer les pièces, ou passer un sachet vinyl sur la tête.

## 《タミヤ・ファインスペックFMプロボ / ESC (FETアンブ) 付き》 TAMIYA FINESPEC FM 2-CHANNEL R/C SYSTEM (WITH ELECTRONIC SPEED CONTROLLER)

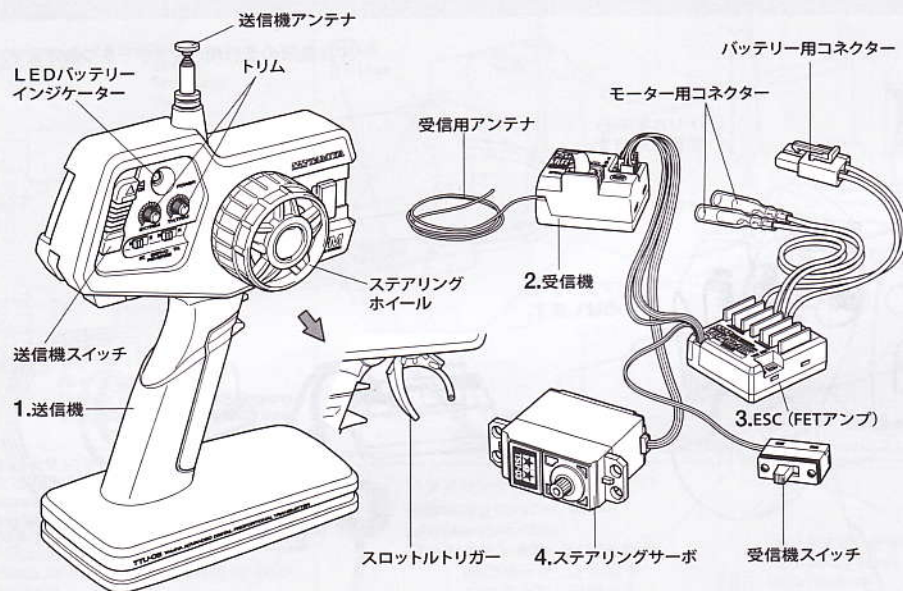

## 《スティックタイプ送信機》STICK TYPE TRANSMITTER

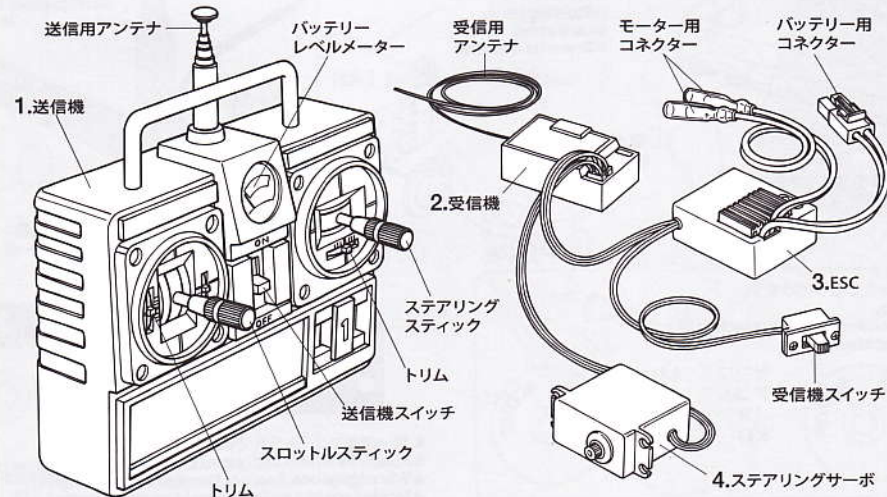

### 《2チャンネルプロボの名称》

- 送信機=コントロールボックスとなるもので、ステアリング、スロットルの操作を電波信号に変えて発信します。
  - トリム=サーボの動きの中心(中立位置)をずらすための微調整ダイヤル、レバーです。
  - ステアリングホイール、スロットルトリガー=車のステアリングやスピードコントロールスイッチにつながるサーボを動かして、車をコントロールします。
- 受信機=送信機からの電波を受け、それをESC (FETアンブ) やサーボにつなえます。
- ESC (FETアンブ) =受信機が受けた電波信号を電気的な信号に変え、車のスピードをコントロールします。
- ステアリングサーボ=受信機が受けた電波信号を機械的な動きに変え、ハンドルを切ります。

### COMPOSITION OF 2 CHANNEL R/C UNIT

- Transmitter: Serves as control box. Steering wheel/stick and throttle trigger/stick movements are transformed into radio signals which are transmitted through the antenna.
  - Trim: Lever for adjusting central position of servo.
  - Wheel & Trigger: Moves servos, which steer car and adjust throttle.
- Receiver: Accepts signals from the transmitter and converts them into pulses that operate the model's servo and speed controller.
- Electronic speed controller: Accepts signals received from the receiver and controls the current going to the motor.
- Steering servo: Transforms signals received from the receiver into mechanical movements.

### ZUSAMMENSTELLUNG DER 2-KANAL RC-EINHEIT

- Sender: Dient als Steuergerät. Lenkrad/-knüppel- und Gaszuggriff/-knüppelbewegungen werden in Funksignale umgewandelt und über die Antenne ausgesendet.
  - Trim: Hebel zum Einstellen der Mittelstellung eines Servos.
  - Lenkrad und Gaszuggriff: Setzt die Servos in Bewegung, welche das Auto lenken und Gas geben.
- Empfänger: Der Empfänger nimmt die Signale des Senders auf und wandelt sie in Steuerimpulse für das Lenkservo und den Fahrregler um.
- Elektronischer Fahrregler: Erhält Steuersignale vom Empfänger und regelt den zum Motor fließenden Strom.
- Lenkservo: Wandelt die vom Empfänger kommenden Lenksignale in mechanische Bewegung um.

### COMPOSITION D'UN ENSEMBLE R/C 2 VOIES

- Emetteur: sert de boîtier de commande. Les actions sur le manche de direction/volant ou sur le manche de gaz/gâchette sont converties en signaux radio transmis par le biais de l'antenne.
  - Trim: dispositif permettant d'ajuster le neutre d'un servo.
  - Volant/Gâchette: permettent de contrôler respectivement la direction et le régime moteur du modèle.
- Récepteur: capte les signaux de l'émetteur, les convertit en impulsions et contrôle les mouvements du(des) servo(s) et le variateur électronique de vitesse.
- Variateur électronique de vitesse: reçoit un signal du récepteur et régule la quantité de courant alimentant le moteur.
- Servo de direction: convertit les signaux émanant du récepteur en mouvements mécaniques.



作る前にかねらず  
お読みください。  
Read before assembly.  
Erst lesen - dann bauen.  
Lire avant assemblage.

★組み立てに入る前に説明図を最後までよく見て、全体の流れをつかんでください。  
★お買い求めの際、また組み立ての前には必ず内容をお確かめください。万一不良部品、不足部品などありました場合には、お買い求めの販売店にご相談ください。  
★小さなビス、ナット類が多く、よく似た形の部品もあります。図をよく見てゆっくり確実に組んでください。金具部品は少し多目に入っています。予備として使ってください。  
■グリス このマークはグリスを塗る部分に指示しました。必ず、グリスアップして、組みこんでください。

★Study the instructions thoroughly before assembly.  
★There are many small screws, nuts and similar parts. Assemble them carefully referring to the drawings. To prevent trouble and finish the model with good performance, it is necessary to assemble each step exactly as shown.  
■ Grease Apply grease to the places shown by this mark. Apply grease first, then assemble.

★Vor Baubeginn die Bauanleitung genau durchlesen.  
★Viele kleine Schrauben und Muttern etc. müssen genau der Anleitung nach eingebaut werden. Exaktes Bauen bringt ein gutes Modell mit bester Leistung.  
■ Stellen mit diesem Zeichen erst fetten, dann zusammenbauen.

★Assimilez les instructions parfaitement avant l'assemblage.  
★Il y a beaucoup de petites vis, d'écrous et de pièces similaires. Les assembler soigneusement en se référant aux dessins. Pour éviter les erreurs suivre les stades du montage dans l'ordre indiqué.  
■ Graisser les endroits indiqués par ce symbole. Graisser d'abord, assembler ensuite.

※の部品はキットには含まれていません。  
Parts marked ※ are not in kit.  
Teile mit ※ sind im Bausatz nicht enthalten.  
Les pièces marquées ※ ne sont pas incluses dans le kit.

# 1

## Checking R/C equipment

- ① Install batteries.
- ② Extend antenna.
- ③ Loosen and extend.
- ④ Connect charged battery.
- ⑤ Switch on.
- ⑥ Switch on.
- ⑦ Trims in neutral.
- ⑧ Steering wheel in neutral.
- ⑨ Servo in neutral position.
- ⑩ After attaching servo saver, switch off R/C units and disconnect connectors.

## Überprüfen der RC-Anlage (Siehe Bild rechts.)

- ① Batterien einlegen.
- ② Antenne ausziehen.
- ③ Aufwickeln und langziehen.
- ④ Voll aufgeladenen Akku verbinden.
- ⑤ Schalter ein.
- ⑥ Schalter ein.
- ⑦ Trimmhebel neutral stellen.
- ⑧ Lenkrad neutral stellen.
- ⑨ Dies ist die Neutralstellung des Servos.
- ⑩ Nachdem der Servo-Saver angebracht ist, die RC-Einheit ausschalten und die Stecker abziehen.

## Vérification de l'équipement R/C

- ① Mettre en place les piles.
- ② Déployer l'antenne.
- ③ Dérouler et déployer le fil.
- ④ Charger complètement la batterie.
- ⑤ Mettre en marche.
- ⑥ Mettre en marche.
- ⑦ Placer les trims au neutre.
- ⑧ Le volant de direction au neutre.
- ⑨ Le servo au neutre.
- ⑩ Après installation du sauve-servo, éteindre l'ensemble R/C et débrancher les connecteurs.

# 1

ラジオコントロールメカのチェック  
Checking R/C equipment  
Überprüfen der RC-Anlage  
Vérification de l'équipement R/C

《走行用バッテリーの充電》  
Charging battery pack  
Aufladen des Akkupacks  
Charge du pack d'accus

※タミヤ走行用バッテリー  
※Tamiya Battery Pack  
※Tamiya Akkupack  
※Pack d'accus Tamiya

※専用充電器  
※Compatible charger  
※ Geeignetes Ladegerät  
※Chargeur compatible

★番号の順にチェックし、必ずサーボのニュートラルを確認して組み立ててください。  
★Make sure the servo is in neutral prior to assembly.  
★Servo vor dem Einbau in neutrale Stellung bringen.  
★S'assurer que le servo est au neutre avant assemblage.

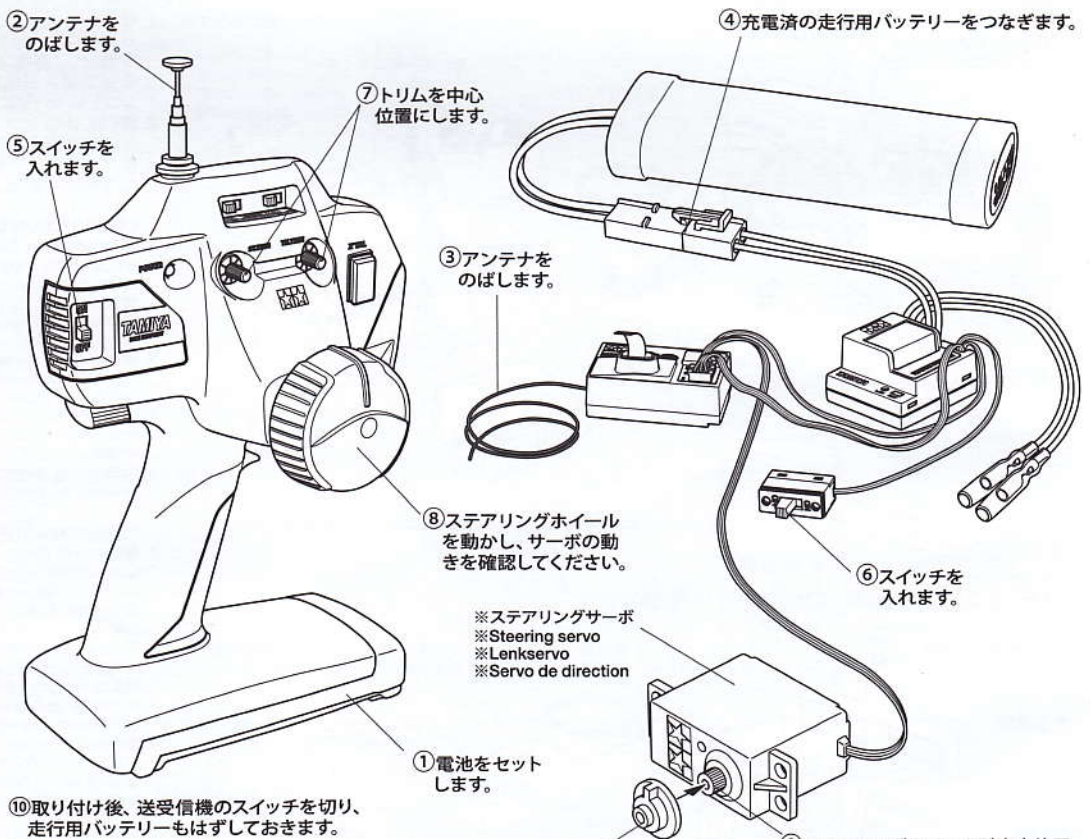

## TAMIYA CRAFT TOOLS

(+)SCREWDRIVER-L  
プラスドライバー-L(5×100)



SIDE CUTTER for PLASTIC  
精密ニッパー  
(プラスチック用)



ITEM 74001

★使用するサーボに合わせて取り付けます。  
★Match part with servo.  
★Den zum Servo passenden Sockel aussuchen.  
★Utiliser une pièce adaptée au servo.

フタバ FUTABA  
タミヤ TAMIYA

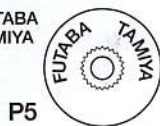

P5

サンワ SANWA  
アコムス ACOMS  
JR JR  
KO KO



P6

P5, P6

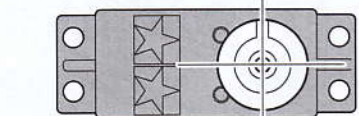

★サーボがニュートラルで図のように取り付けます。  
★Attach as shown with servo in neutral.  
★Wie angegeben Servo in Neutralstellung bringen.  
★Monter comme indiqué avec le servo au neutre.

**A** **2~8**  
袋詰Aを使用します  
BAG A / BEUTEL A / SACHET A

**2**

**BA1** ×1 3×12mm タッピングビス  
Tapping screw  
Schneidschraube  
Vis décollée

**BA2** ×1 3×10mm タッピングビス  
Tapping screw  
Schneidschraube  
Vis décollée

**BA3** ×2 3×8mm タッピングビス  
Tapping screw  
Schneidschraube  
Vis décollée

**BA5** ×1 3×10mm 丸ビス  
Screw  
Schraube  
Vis

**BA6** ×1 2.6×10mm バインドビス  
Screw  
Schraube  
Vis

**BA7** ×2 2×8mm キャップスクリュー  
Cap screw  
Zylinderkopfschraube  
Vis à tête cylindrique

**BA9** ×2 3mm ワッシャー  
Washer  
Beilagscheibe  
Rondelle

**BA20** ×2 5mm ビローボールナット  
Ball connector nut  
Kugelpopf-Mutter  
Ecrou-connecteur à rotule

**3**

**BA4** ×2 3×12mm 丸ビス  
Screw  
Schraube  
Vis

**BA17** ×2 フロントボディマウント  
Front body mount  
Vordere Karosserieaufhängung  
Support de carrosserie avant

**BA18** ×2 リヤボディマウント  
Rear body mount  
Hintere Karosserieaufhängung  
Support de carrosserie arrière

★BA4は先にシャーシへねじ込んでおき、その後BA17をメガネレンチで締め込みます。  
★Screw in BA4 first, then attach BA17 using wrench.  
★BA4 zuerst einschrauben, dann BA17 mit Mutternschlüssel befestigen.  
★Visser BA4 en premier puis fixer BA17 avec la clé.

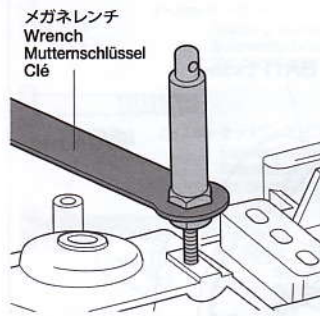

**4**

**BA9** ×2 3mm ワッシャー  
Washer  
Beilagscheibe  
Rondelle

**BA1** ×2 3×12mm タッピングビス  
Tapping screw  
Schneidschraube  
Vis décollée

**2** サーボセイバーの取り付け  
Attaching servo saver  
Anbringung des Servosavers  
Fixation du sauve-servo

六角棒レンチ  
Hex wrench  
Imbusschlüssel  
Clé Allen

※ステアリングサーボ  
※Steering servo  
※Lenkservo  
※Servo de direction

★使用するサーボに合わせて取り付けます。  
★Match part with servo.  
★Den zum Servo passenden Sockel aussuchen.  
★Utiliser une pièce adaptée au servo.

フタバ タミヤ FUTABA TAMIYA		<b>BA6</b> 2.6×10mm		<b>BA5</b> 3×10mm	サンワ アコムス JR KO		<b>BA1</b> 3×12mm		<b>BA2</b> 3×10mm	SANWA ACOMS JR KO		<b>BA1</b> 3×12mm		<b>BA2</b> 3×10mm
--------------------------------	--	---------------------	--	-------------------	-------------------------	--	-------------------	--	-------------------	----------------------------	--	-------------------	--	-------------------

**3** ボディマウントの取り付け  
Attaching body mount  
Anbringung der Karosseriehalterung  
Fixation des supports de carrosserie

★穴の向きに注意します。  
★Note direction.  
★Richtung beachten.  
★Noter le sens.

シャーシ  
Chassis  
Châssis

**4** ステアリングサーボの取り付け  
Attaching steering servo  
Lenkservo-Einbau  
Fixation du servo de direction

※ステアリングサーボ  
※Steering servo  
※Lenkservo  
※Servo de direction

**5**

**BA8** 2×6mm丸ビス  
Screw  
Schraube  
Vis

**BA10** 2mmワッシャー  
Washer  
Beilagscheibe  
Rondelle

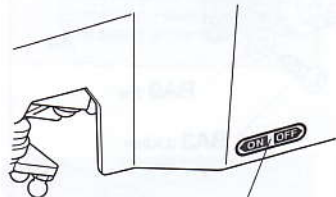

注意ステッカー (A)  
Caution sticker  
Vorsicht Sticker  
Sticker de precaution

**6**

**BA1** 3×12mmタッピングビス  
Tapping screw  
Schneidschraube  
Vis décollétée

**BA14** 1150ブラベアリング  
Tapping screw  
Schneidschraube  
Vis décollétée

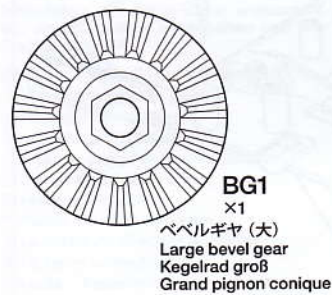

**BG1** ×1  
ベベルギヤ (大)  
Large bevel gear  
Kegelrad groß  
Grand pignon conique

**7**

**BA11** ×1 5×30mmシャフト  
Shaft  
Achse  
Axe

**BA14** 1150ブラベアリング  
Plastic bearing  
Plastik-Lager  
Palier en plastique

**BA15** 850メタル  
Metal bearing  
Metall-Lager  
Palier en métal

**BA16** 5×5.5mmスペーサー  
Spacer  
Distanzstück  
Entretoise

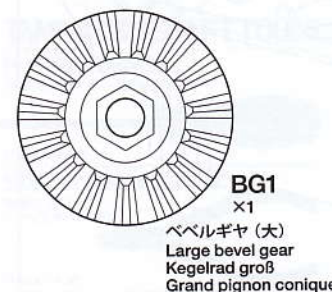

**BG1** ×1  
ベベルギヤ (大)  
Large bevel gear  
Kegelrad groß  
Grand pignon conique

**5**

ESC (FETアンプ) 搭載例  
Installing electronic speed controller  
Einbau des elektronischen Fahrreglers  
Installation du variateur de vitesse électronique

※ESC (FETアンプ)  
※Electronic speed controller  
※Elektronischer Fahrregler  
※Variateur de vitesse électronique

★配線コードはジャマにならないようにナイロンバンド (小) で  
たばねておきます。  
★Secure cables using nylon band (small).  
★Kabel mit Nylonband (klein) zusammenbinden.  
★Maintenir les câbles en place avec un collier en nylon (petite).

※受信機  
※Receiver  
※Empfänger  
※Récepteur

★アンテナ線を通します。  
★Pass antenna.  
★Antennenrohr durchführen.  
★Passer l'antenne.

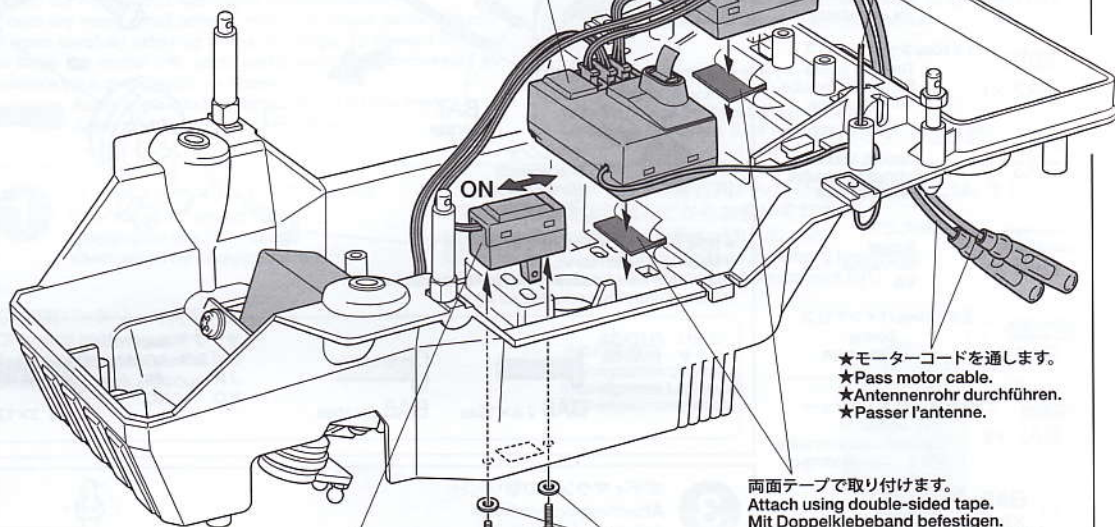

★モーターコードを通します。  
★Pass motor cable.  
★Antennenrohr durchführen.  
★Passer l'antenne.

両面テープで取り付けます。  
Attach using double-sided tape.  
Mit Doppelklebeband befestigen.  
Attacher à l'aide d'adhésif double face.

※受信機スイッチ  
※Receiver switch  
※Empfänger-Schalter  
※Interrupteur du circuit de réception

**BA10** 2mm  
**BA8** 2×6mm

**6**

リヤシャフトの取り付け (R)  
Attaching rear shaft (right)  
Hinterachs-Einbau (rechts)  
Fixation de l'arbre arrière (droite)

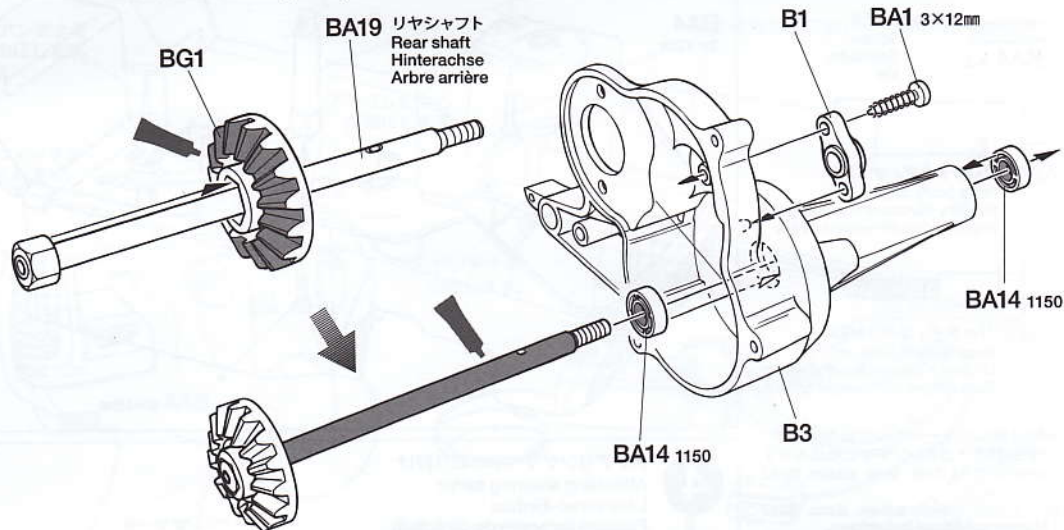

**BA19** リヤシャフト  
Rear shaft  
Hinterachse  
Arbre arrière

**BG1**

**B1**

**BA1** 3×12mm

**BA14** 1150

**BA14** 1150

**B3**

**7**

リヤシャフトの取り付け (L)  
Attaching rear shaft (left)  
Hinterachse-Einbau (links)  
Fixation de l'arbre arrière (gauche)

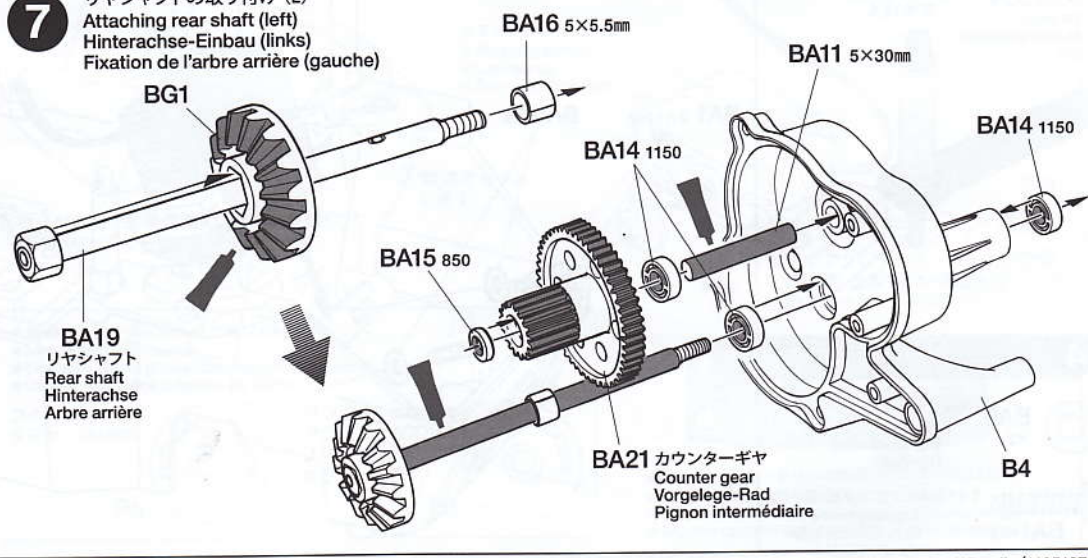

**BA16** 5×5.5mm

**BA11** 5×30mm

**BG1**

**BA14** 1150



**BA14** 1150

**BA19** リヤシャフト  
Rear shaft  
Hinterachse  
Arbre arrière

**BA21** カウンターギヤ  
Counter gear  
Vorgelege-Rad  
Pignon intermédiaire

**B4**

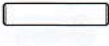
8

-  **BA1** ×3 3×12mmタッピングビス  
Tapping screw  
Schneidschraube  
Vis taraudeuse
-  **BA12** ×3 3×14mmシャフト  
Shaft  
Achse  
Axe
-  **BA13** ×1 3mmデフシャフト  
Differential shaft  
Differentialachse  
Axe de différentiel
-  **BG3** ×3  
ベベルギヤ (小)  
Small bevel gear  
Kegelrad klein  
Petit pignon conique

8 ギヤボックスの組み立て  
Gearbox  
Getriebegehäuse  
Pont

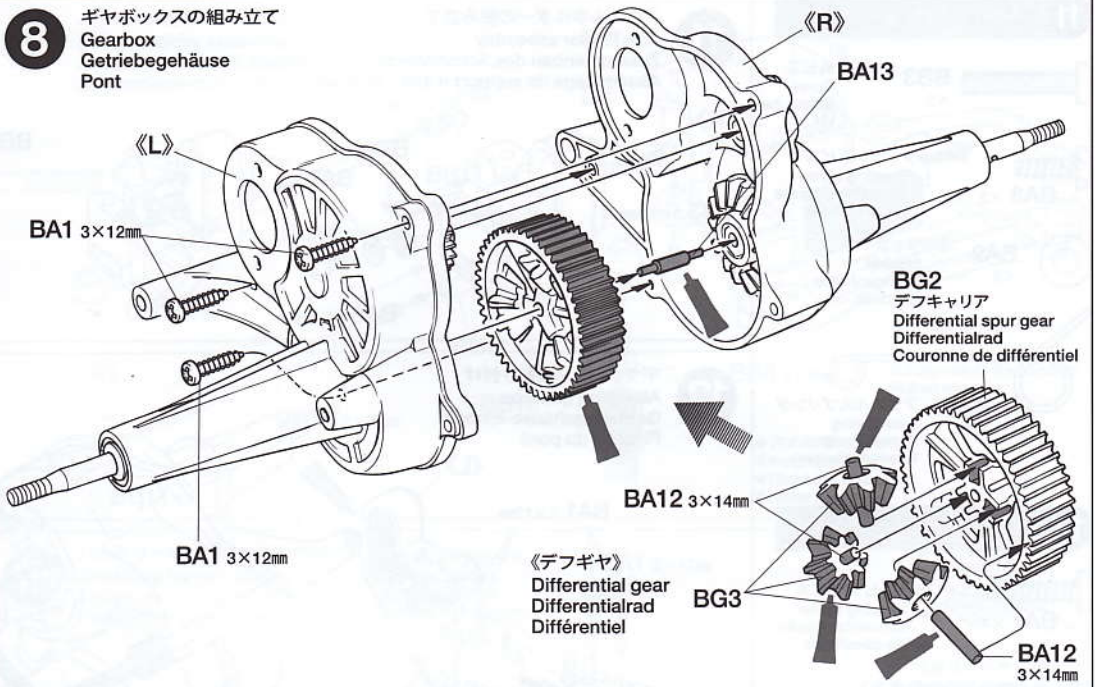



B

9~15

袋詰Bを使用します  
BAG B / BEUTEL B / SACHET B

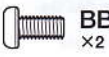
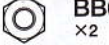
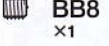
9

-  **BB4** ×2 3×6mm丸ビス  
Screw  
Schraube  
Vis
-  **BB6** ×2 3mmナット  
Nut  
Mutter  
Ecrout
-  **BB8** ×1 3mmイモネジ  
Grub screw  
Madenschraube  
Vis pointeau
-  **BB13** 10Tピンオンギヤ  
10T pinion gear  
10Z Motorritzel  
Pignon moteur 10 dents

9 ピンオンギヤの取り付け  
Attaching pinion gear  
Motorritzel-Einbau  
Fixation du Pignon moteur

★口紙をはさんでスキ間を調整します。  
★Use a piece of card stock to help adjust the clearance between motor and pinion gear.  
★Benutzen Sie eine Spielkarte, um das Spiel zwischen Motorritzel und Zahnrad einzustellen.  
★Utiliser un morceau de carton fin pour régler l'espace entre le moteur et le pignon.





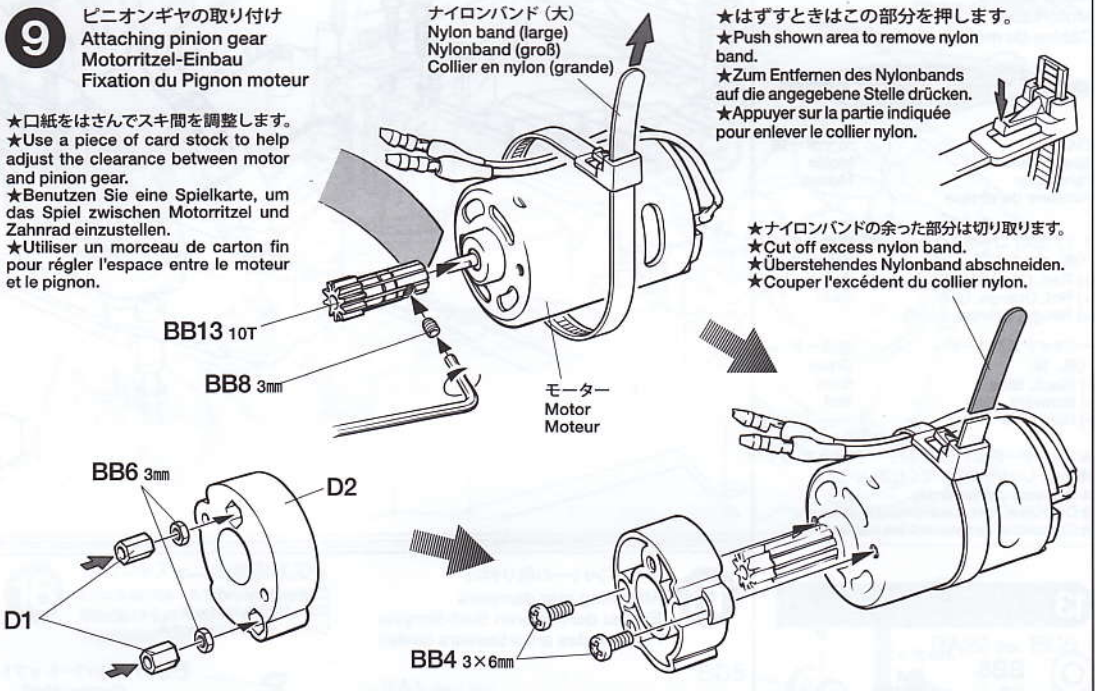

ナイロンバンド (大)  
Nylon band (large)  
Nylonband (groß)  
Collier en nylon (grande)

★はずすときはこの部分を押しします。  
★Push shown area to remove nylon band.  
★Zum Entfernen des Nylonbands auf die angegebene Stelle drücken.  
★Appuyer sur la partie indiquée pour enlever le collier nylon.

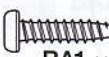
★ナイロンバンドの余った部分は切り取ります。  
★Cut off excess nylon band.  
★Überstehendes Nylonband abschneiden.  
★Couper l'excédent du collier nylon.

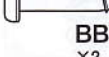

10

-  **BA1** ×1 3×12mmタッピングビス  
Tapping screw  
Schneidschraube  
Vis décollée
-  **BA3** ×1 3×8mmタッピングビス  
Tapping screw  
Schneidschraube  
Vis décollée
-  **BB1** ×2 3×21mmタッピングビス  
Tapping screw  
Schneidschraube  
Vis décollée
-  **BB2** ×2 3×30mm丸ビス  
Screw  
Schraube  
Vis
-  **BB3** ×1 3×15mm丸ビス  
Screw  
Schraube  
Vis
-  **BB7** ×2 5mmビローボール  
Ball connector  
Kugelkopf  
Connecteur à rotule
-  **BB9** ×1 4×6mm/パイプ  
Tube  
Rohr

10 モーターの取り付け  
Attaching motor  
Motor-Einbau  
Fixation du moteur

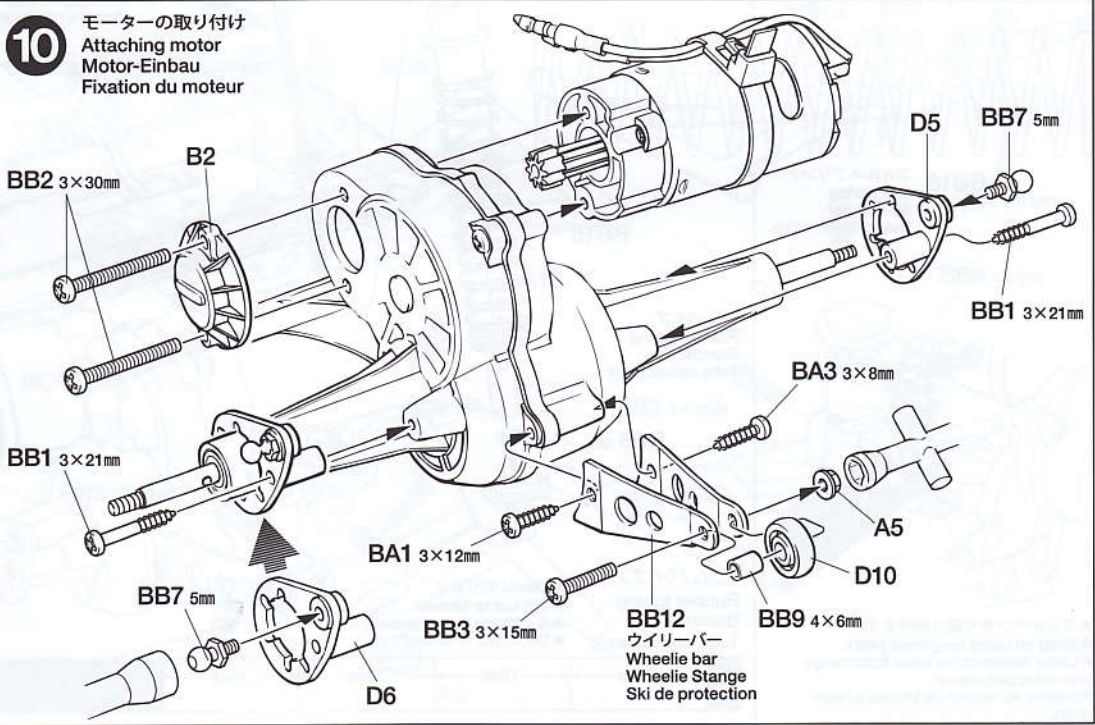

# 11

**BB3** 3×15mm丸ビス  
×2  
Screw  
Schraube  
Vis

**BA3** ×2  
3×8mmタッピングビス  
Tapping screw  
Schneidschraube  
Vis décollée

**BA9** ×2  
3mmワッシャー  
Washer  
Bellagscheibe  
Rondelle

**BB13** アクスルスプリング  
×2  
Axle spring  
Achse-Feder  
Ressort d'essieu

# 12

**BA1** ×4  
3×12mmタッピングビス  
Tapping screw  
Schneidschraube  
Vis décollée

《モーターコードのつなぎ方》  
Motor cables  
Motorkabel  
Câbles du moteur



ESC側  
Speed controller  
Fahrregler  
Variateur de vitesse

モーター側  
Motor  
Moteur

+ (プラス) コード  
(赤, オレンジ)  
(+) Red, Orange, Yellow  
(+) Rot, Orange, Gelb  
(+) Rouge, Orange, Jaune

黄コード  
Yellow  
Gelb  
Jaun

- (マイナス) コード  
(黒, 青)  
(-) Black, Blue  
(-) Schwarz, Blau  
(-) Noir, Bleu

緑コード  
Green  
Grün  
Vert

★コネクター部は+ (プラス)、- (マイナス) を  
確かめ、しっかりとつないでください。  
★Connect cables firmly.  
★Die Kabel fest zusammenstecken.  
★Connecter fermement les câbles.

# 13

**BB6** ×2  
3mmナット  
Nut  
Mutter  
Ecrou

**BB16** ×2  
コイルスプリング  
Coil spring  
Spiralfeder  
Ressort hélicoïdal

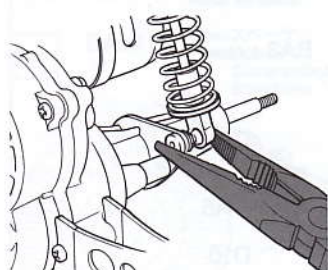

★ラジオペンチで取り付けます。  
★Snap on using long nose pliers.  
★Unter Verwendung einer Spitzzange  
einschnappen lassen.  
★Insérer au moyen de pinces à becs  
longs.

# 11

アクセルホルダーの組み立て  
Axle holder assembly  
Zusammenbau des Achshalters  
Assemblage de support d'axe

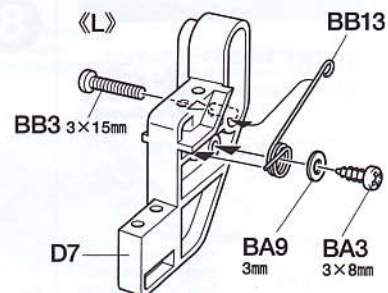
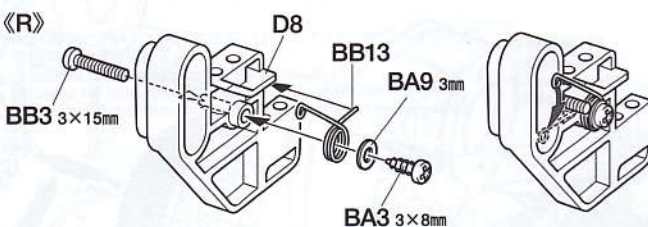

# 12

ギヤボックスの取り付け  
Attaching gearbox  
Getriebegehäuse-Einbau  
Fixation du pont

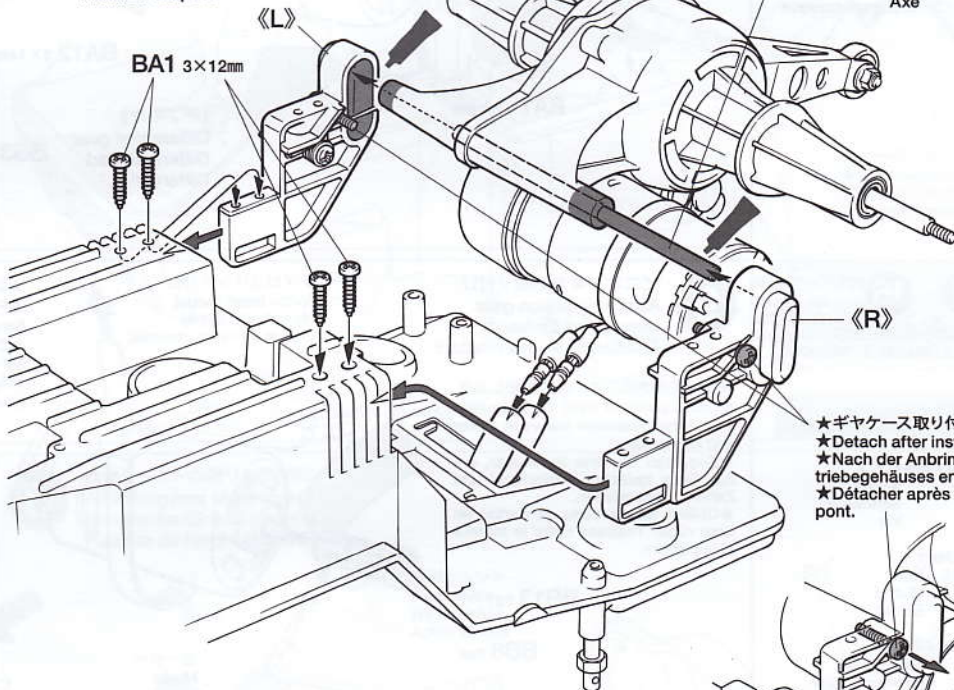

★ギヤケース取り付け後外します。  
★Detach after installing gearbox.  
★Nach der Anbringung des Ge-  
triebegehäuses entfernen.  
★Détacher après fixation du  
pont.

# 13

リヤダンパーの取り付け  
Attaching rear dampers  
Einbau der hinteren Stoßdämpfer  
Fixation des amortisseurs arrière

ダンパーシリンダーA  
Damper cylinder A  
Dämpfer-Zylinder A  
Corps d'amortisseur A

ダンパーシリンダーA  
Damper cylinder A  
Dämpfer-Zylinder A  
Corps d'amortisseur A

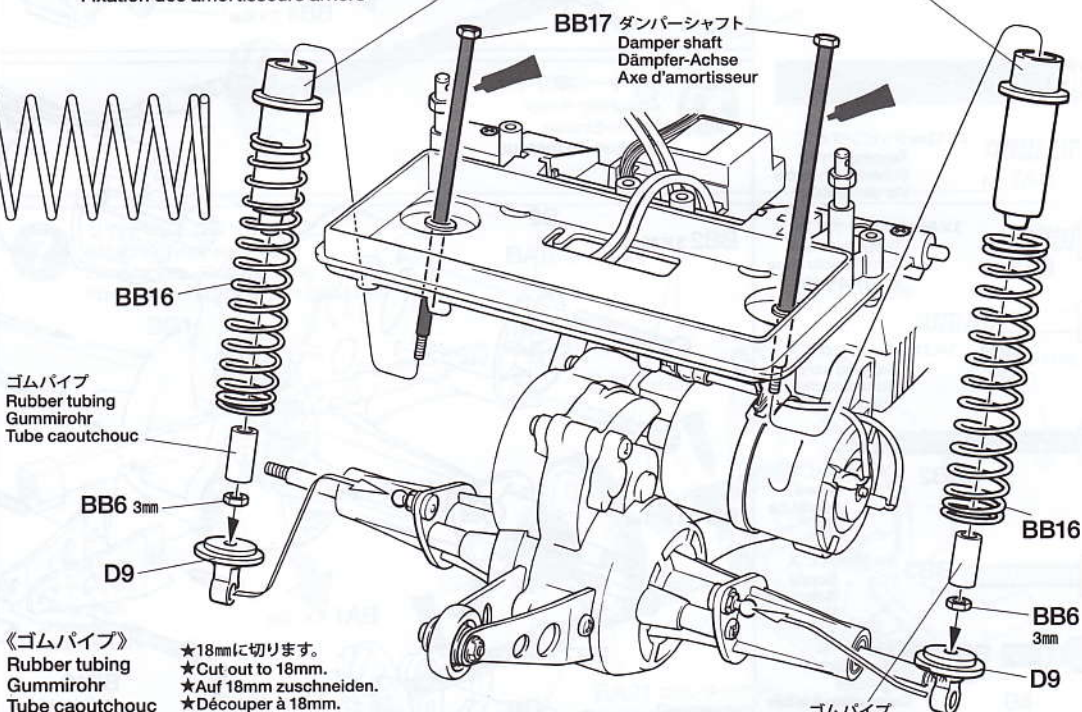

《ゴムパイプ》  
Rubber tubing  
Gummirohr  
Tube caoutchouc

★18mmに切ります。  
★Cut out to 18mm.  
★Auf 18mm zuschneiden.  
★Découper à 18mm.



ゴムパイプ  
Rubber tubing  
Gummirohr  
Tube caoutchouc



14

5mm アジャスター  
Adjuster  
Einstellstück  
Chape à rotule

BB11 ×4

BB15 3×60mm 両ネジシャフト  
Threaded shaft  
Gewindestange  
Tige filetée

BB15 ×1

BB14 3×45mm 両ネジシャフト  
Threaded shaft  
Gewindestange  
Tige filetée

BB14 ×1

3×8mm 段付ビス  
Step screw  
Paßschraube  
Vis

BB5 ×1

六角マウント  
Hexagonal mount  
Sechskantbefestigung  
Support hexagonal

BB10 ×1

14 バッテリーホルダーの組み立て  
Battery holder assembly  
Zusammenbau des Batterie-Halters  
Assemblage du support de batterie

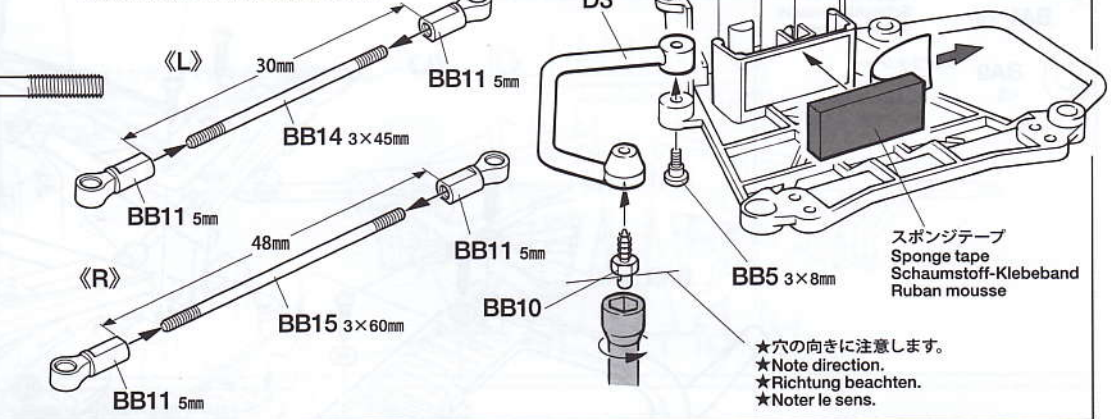

15

3×12mm タッピングビス  
Tapping screw  
Schneidschraube  
Vis décollétée

BA1 ×10

15 バッテリーホルダーの取り付け  
Attaching battery holder  
Einbau des Batterie-Halters  
Fixation du support de batterie

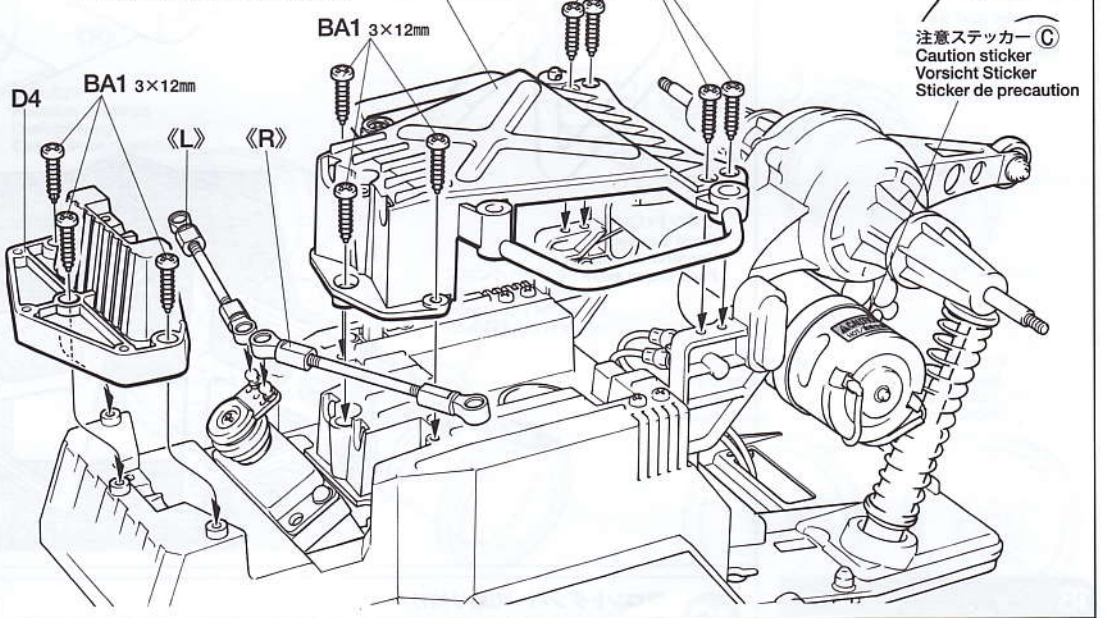

16

3×12mm タッピングビス  
Tapping screw  
Schneidschraube  
Vis taraudeuse

BA1 ×2

2×8mm キャップスクリュー  
Cap screw  
Zylinderkopfschraube  
Vis à tête cylindrique

BA7 ×2

5mm ビロ-ボールナット  
Ball connector nut  
Kugelkopf-Mutter  
Ecrou-connecteur à rotule

BA20 ×2

3×15mm 丸ビス  
Screw  
Schraube  
Vis

BB3 ×2

4×6mm パイプ  
Tube  
Rohr

BB9 ×2

3×22mm スクリューピン  
Screw pin  
Schraubzapfen  
Cheville à vis

BC1 ×2

スプリングマウント  
Spring mount  
Feder-Halterung  
Support de ressort

BC5 ×2

アップライト  
Upright  
Achsschenkel  
Fusée

BC6 ×2

16 フロントアームの組み立て  
Front arms  
Vordere Lenker  
Triangles avant

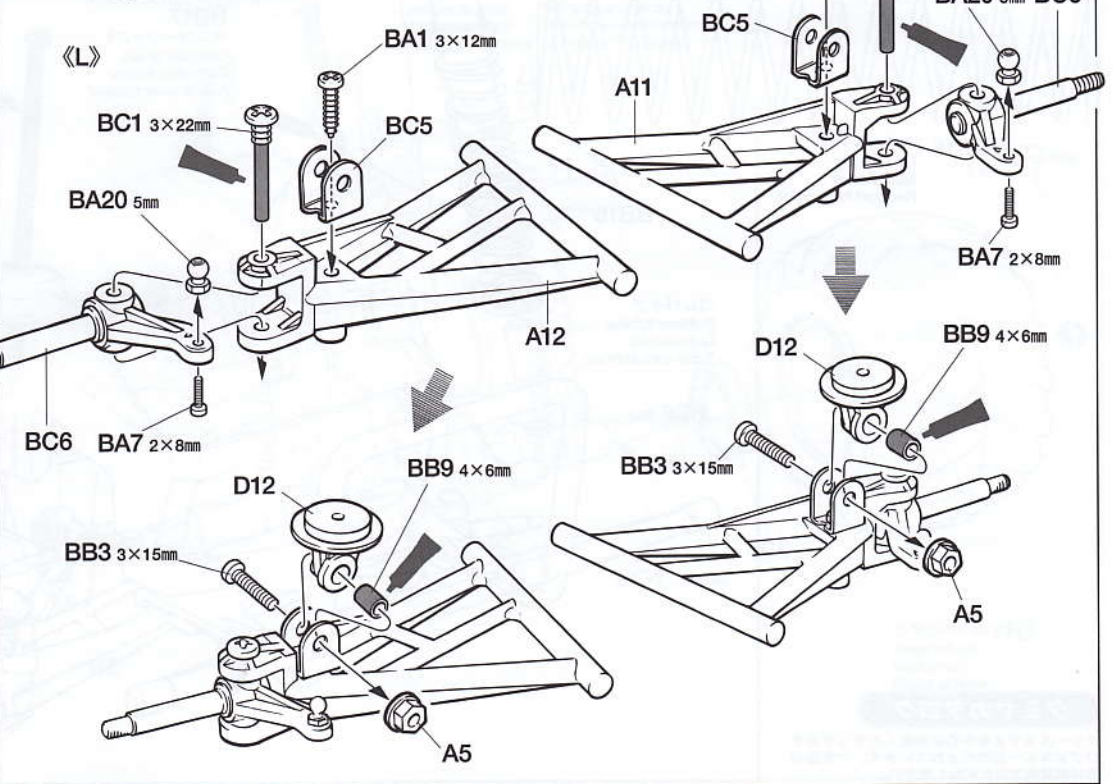

17

3×12mmタッピングビス  
Tapping screw  
Schneidschraube  
Vis taraudeuse  
BA1 ×6

3mmワッシャー  
Washer  
Beilagscheibe  
Rondelle  
BA9 ×3

17 フロントアームの取り付け  
Attaching front arms  
Einbau der vordere Lenker  
Fixation des triangles avant

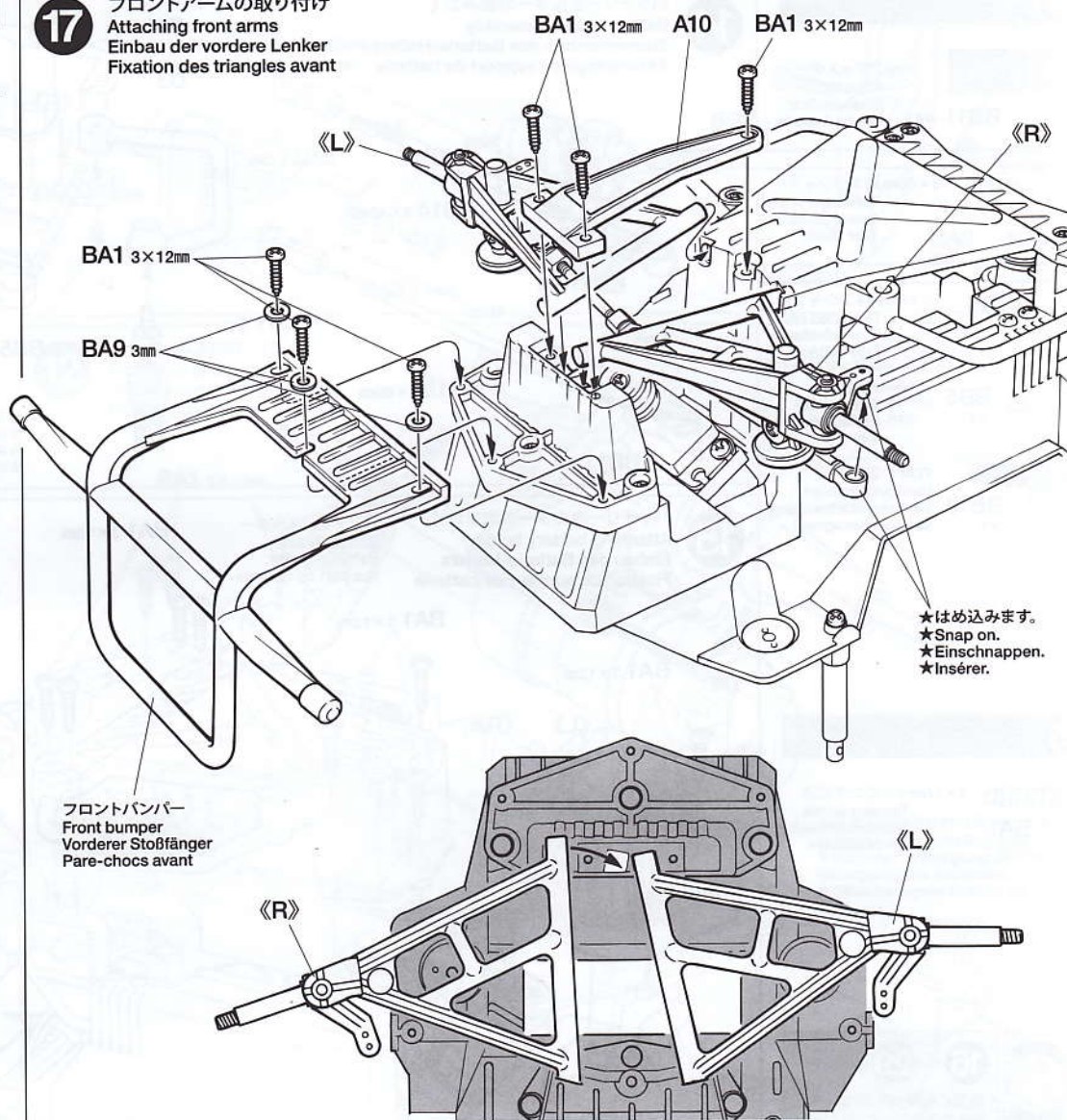

18

3mmナット  
Nut  
Mutter  
Ecrou  
BB6 ×2

BB16  
×2  
コイルスプリング  
Coil spring  
Spiralfeder  
Ressort hélicoïdal

18 フロントダンパーの取り付け  
Attaching front dampers  
Einbau der vorderen Stoßdämpfer  
Fixation des amortisseurs avant

ダンパーシリンダーB  
Damper cylinder B  
Dämpfer-Zylinder B  
Corps d'amortisseur B

BB17  
ダンパーシャフト  
Damper shaft  
Dämpfer-Achse  
Axe d'amortisseur

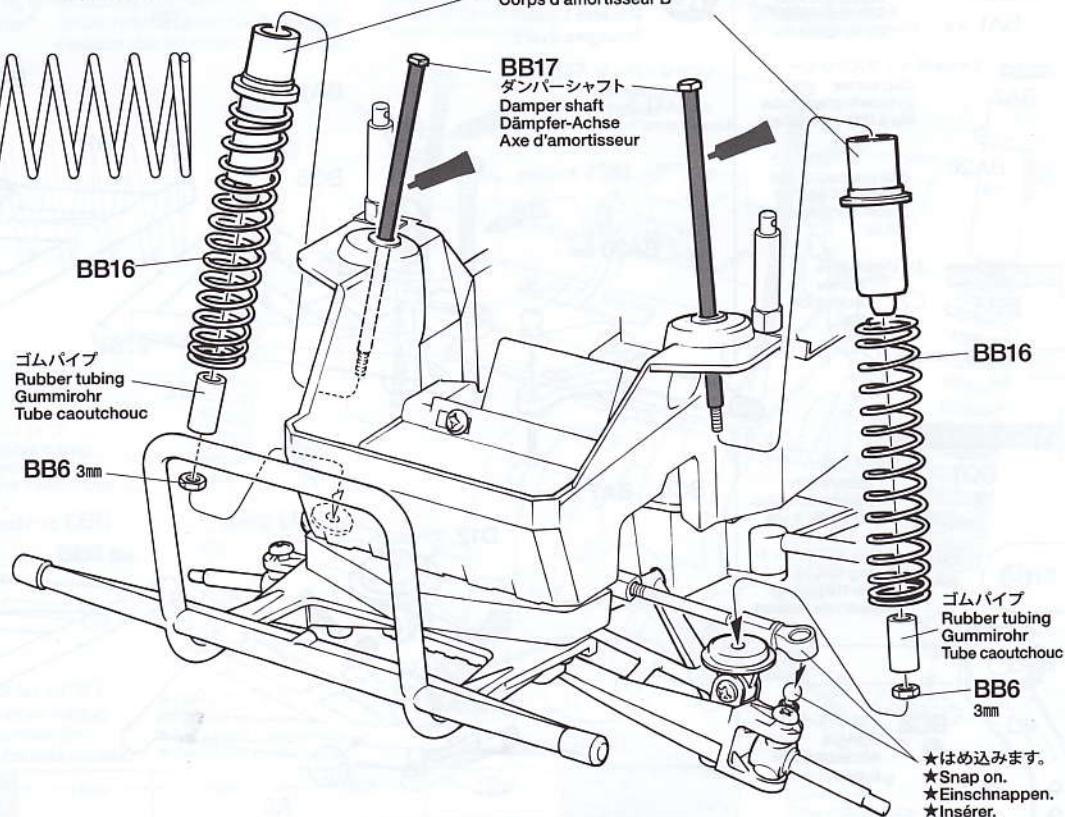

タミヤカタログ

スケールモデルを中心に掲載したタミヤカタログは年に一回発行されています。ご希望の方は模型店でおたずねください。

**LONG NOSE w/ CUTTER**

ラジオペンチ



ITEM 74002

**19** トーインの調節  
Adjusting toe-angle  
Einstellen des Vorspurwinkels  
Réglage du pincement

★必ずステアリングサーボがニュートラルの状態調整してください。  
★Adjust toe-angle with servo in neutral.  
★Den Vorspurwinkel bei neutraler Servovstellung einstellen.  
★Régler le pincement avec le servo au neutre.

★アップライトがまっすぐになるよう調整します。  
★Align axles.  
★Die Achsen ausrichten.  
★Aligner les axes.

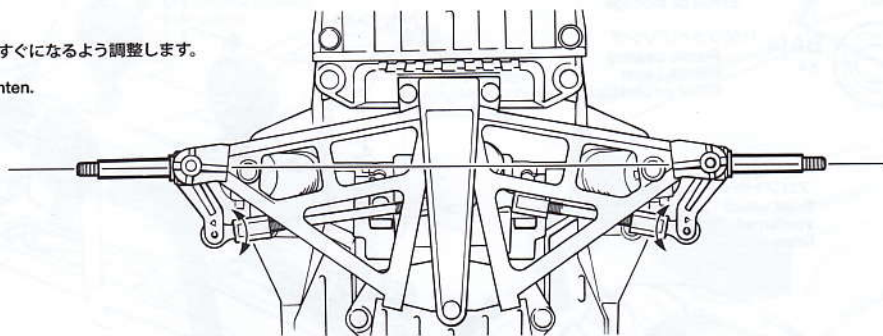

**20**

★ホイールのミゾにはめます。  
★Fit into grooves.  
★Reifen richtig in die Felgen eindrücken.  
★Insérer dans les rainures.

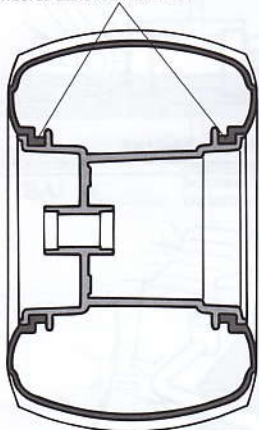

**20** タイヤの取り付け  
Wheel assembly  
Rad-zusammenbau  
Assemblage des roués

《R》  
回転方向  
Rotation direction  
Drehrichtung  
Direction de rotation

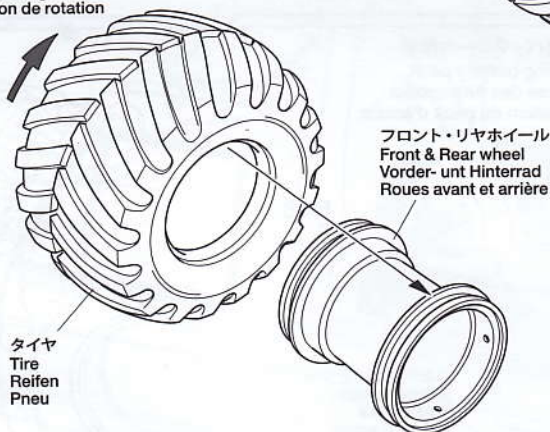

《L》

回転方向  
Rotation direction  
Drehrichtung  
Direction de rotation

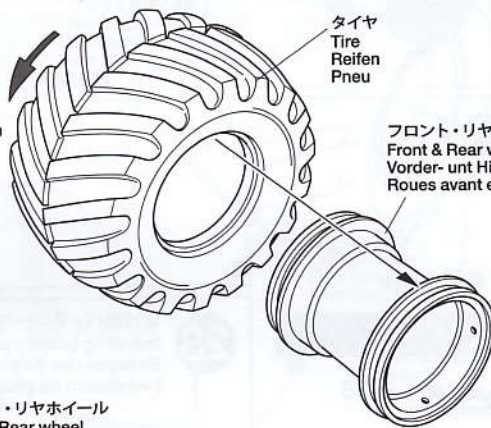

フロント・リヤホイール  
Front & Rear wheel  
Vorder- und Hinterrad  
Roues avant et arrière

フロントホイール  
Front wheel  
Vorderrad  
Roue avant

リヤホイール  
Rear wheel  
Hinterrad  
Roue arrière

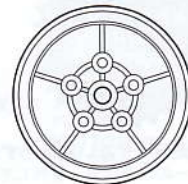
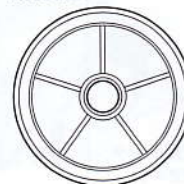

**21**

**BC3** 4mmロックナット  
×2 Lock nut  
Sicherungsmutter  
Ecrou de blocage

**BC4** 2×10mmシャフト  
×2 Shaft  
Achse  
Axe

**21** リヤホイールの取り付け  
Attaching rear wheels  
Einbau der Hinterräder  
Fixation des roues arrière

アンテナパイプ  
Antenna pipe  
Antennenrohr  
Gaine d'antenne

★アンテナパイプを通します。  
★Pass antenna.  
★Antennenrohr durchführen.  
★Passer l'antenne.

リヤホイール《L》  
Rear wheel  
Hinterrad  
Roue arrière

BC3 4mm

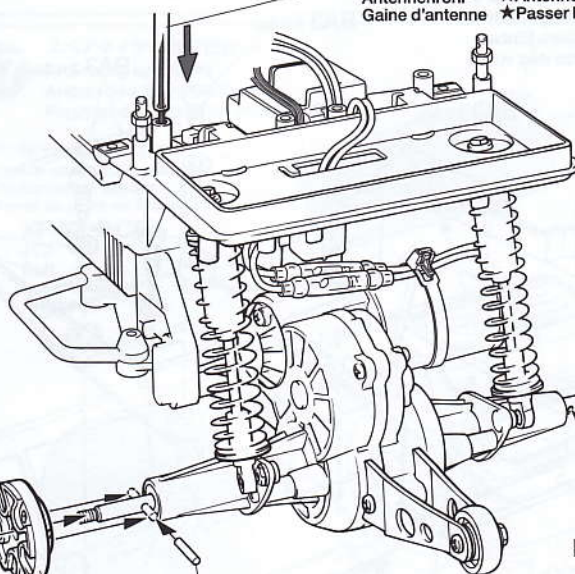
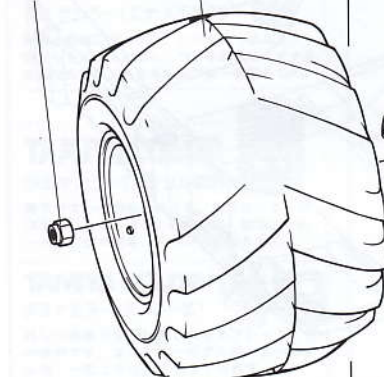

B5

BC4 2×10mm

BC4 2×10mm

B5

BC3 4mm

リヤホイール《R》  
Rear wheel  
Hinterrad  
Roue arrière

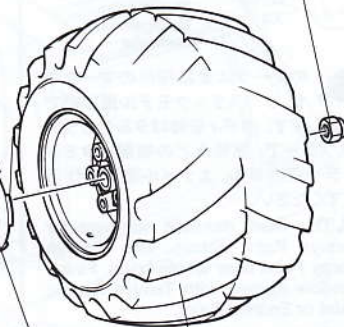

22



フロントホイール《R》  
Front wheel  
Vorderrad  
Roue avant

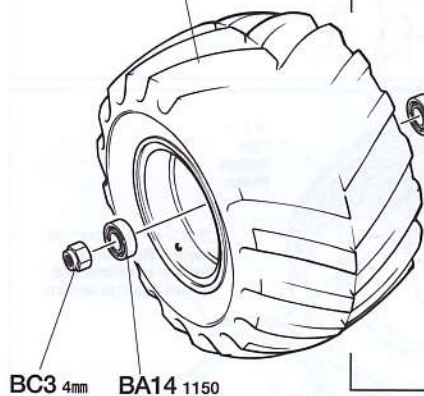

22

フロントホイールの取り付け  
Attaching front wheels  
Einbau der Vorderräder  
Fixation des roues avant

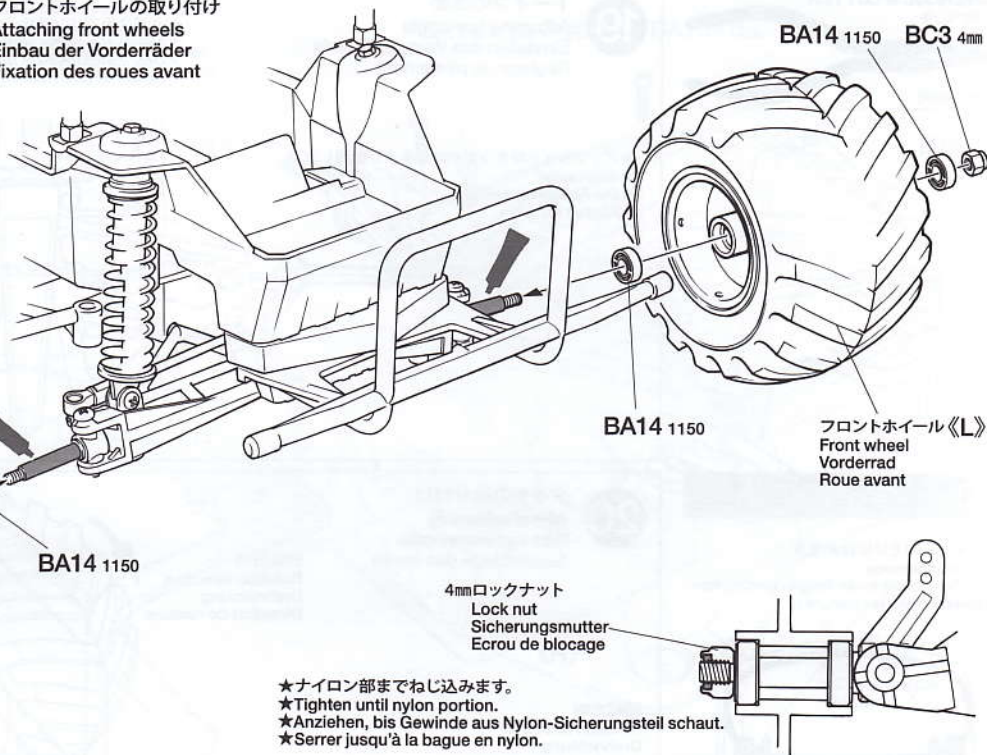

23



注意してください。  
CAUTION  
VORSICHT  
PRECAUTION

★走行させない時は必ず走行用バッテリーのコネクターを外してください。  
★Disconnect battery when the car is not being used.  
★Akkusstecker abziehen, wenn das Auto nicht in Betrieb.  
★Deconnecter la batterie lorsque la voiture n'est pas utilisée.

23

走行用バッテリーの搭載  
Installing battery pack  
Einlegen des Akkupacks  
Installation du pack d'accus

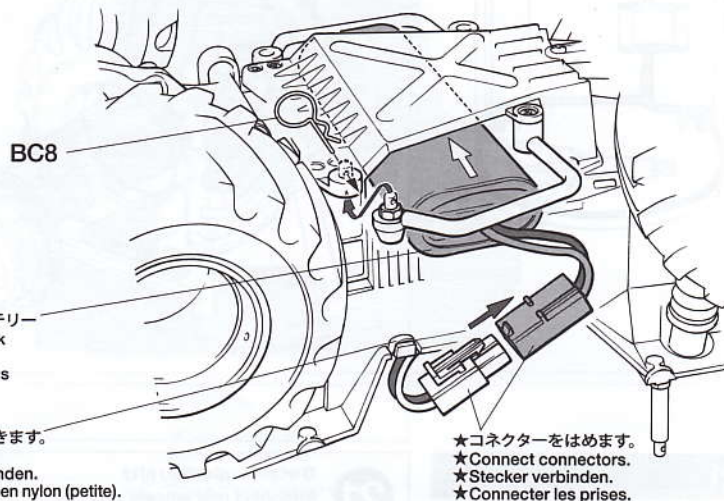

24



●のマークは塗装指示のマークです。プラスチックモデル用塗料で塗装します。ボディ全体はタミヤカラー・スプレーで、窓枠などの細部はタミヤカラー・アクリル、エナメル塗料で仕上げてください。

● This mark denotes numbers for Tamiya Paint colors. Use Tamiya Spray Paint over whole body. Finish window frames with Tamiya Acrylic Paint or Enamel Paint.

● Dieses zeichen gibt die Tamiya Farbnummern an. Die gesamte Karosserie mit Tamiya Sprayfarbe lackieren. Die Fensterrahmen mit Tamiya Acrylfarbe oder Emailack fertigstellen.

● Ce signe indique la référence de la peinture Tamiya à utiliser. Utiliser de la peinture en bombe Tamiya pour peindre la carrosserie. Peindre les entourages de vitres avec de la peinture acrylique ou enamel Tamiya.

24

ウインドウの取り付け  
Attaching windows  
Scheiben-Einbau  
Fixation des vitres

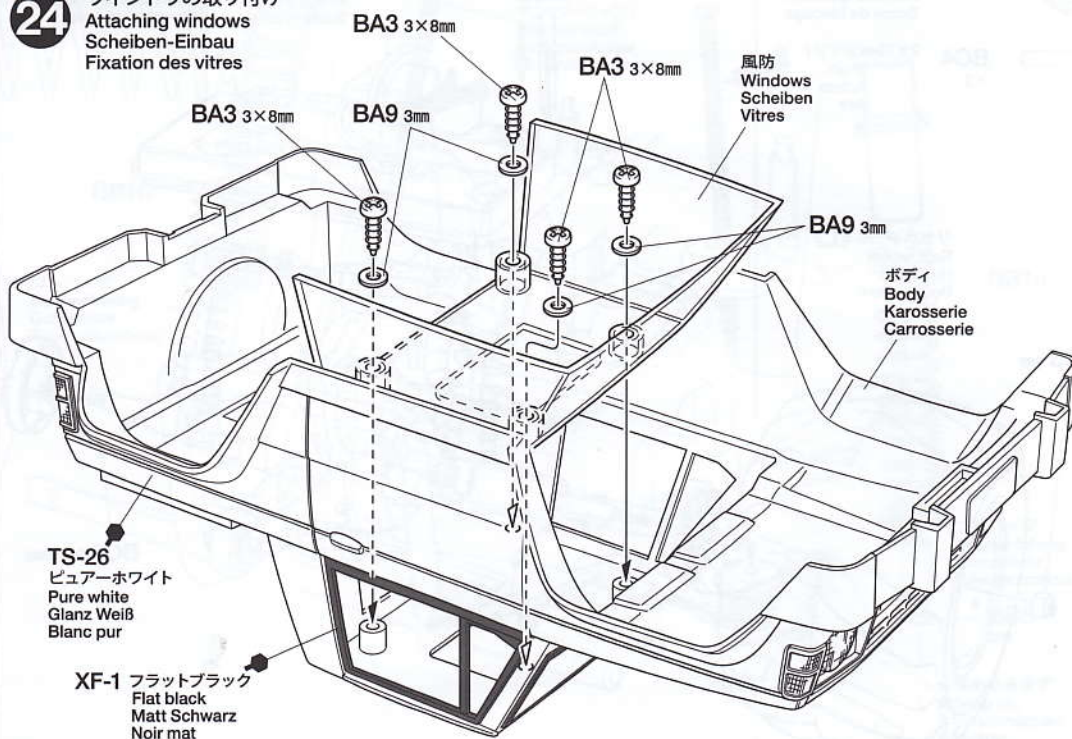

25



3×12mm タッピングビス  
Tapping screw  
Schneidschraube  
Vis taraudeuse

★マーク⑩、⑪のどちらかを選んでください。⑩を貼る場合は下図のように塗装してください。

★Choose either Sticker ⑩ or Sticker ⑪. If applying Sticker ⑩, follow painting instructions below.

★Entweder Aufkleber ⑩ oder ⑪ benutzen. Wenn Sie Aufkleber ⑩ wählen, bitte der untenstehenden Anweisung folgen.

★Choisir entre le sticker ⑩ ou le sticker ⑪. Si le ⑩ est utilisé, suivre les instructions de peinture ci-dessous.

《C5》

TS-26 ビューアホワイト  
Pure white  
Glanz Weiß  
Blanc pur

X-18 セミグロスブラック  
Semi gloss black  
Seidenglanz Schwarz  
Noir satiné

25

《ロールバー》  
Roll bar  
Überschlagbügel  
Roll-bar

BA1 3×12mm

C5

C7

X-18  
セミグロスブラック  
Semi gloss black  
Seidenglanz Schwarz  
Noir satiné

X-18  
セミグロスブラック  
Semi gloss black  
Seidenglanz Schwarz  
Noir satiné

ロールバー  
Roll bar  
Überschlagbügel  
Roll-bar

《ボディ前部の塗装》  
Painting front body trim  
Bemalung der Vorderseite  
Se reporter aux instructions pour peindre les détails de calandre et pare-choc

XF-1 フラットブラック  
Flat black  
Matt Schwarz  
Noir mat

X-18  
セミグロスブラック  
Semi gloss black  
Seidenglanz Schwarz  
Noir satiné

XF-1  
フラットブラック  
Flat black  
Matt Schwarz  
Noir mat

26



3×12mm タッピングビス  
Tapping screw  
Schneidschraube  
Vis taraudeuse

26

ロールバーの取り付け  
Attaching roll bar  
Befestigen des Überrollbügels  
Mise en place de la barre anti-roulis

XF-1  
フラットブラック  
Flat black  
Matt Schwarz  
Noir mat

XF-16 フラットアルミ  
Flat aluminum  
Matt Aluminium  
Aluminium mat

XF-59 デザートイエロー  
Desert yellow  
Sandgelb  
Jaune désert

XF-66 ライトグレイ  
Light grey  
Hellgrau  
Gris clair

XF-1 フラットブラック  
Flat black  
Matt Schwarz  
Noir mat

BA1 3×12mm

XF-1 フラットブラック  
Flat black  
Matt Schwarz  
Noir mat

X-7 レッド  
Red  
Rot  
Rouge

BA1 3×12mm

27



3×12mm タッピングビス  
Tapping screw  
Schneidschraube  
Vis taraudeuse

27

スペアタイヤの取り付け  
Attaching spare tire  
Anbau des Ersatzreifens  
Fixation de la roue de secours

★取り付け位置を選びます。  
★Choose attachment position.  
★Anbauposition wählen.  
★Choisir un point de fixation.

XF-57 ●C8  
バフ  
Buff  
Lederfarben  
Chamois

BA1 3×12mm

TAMIYA COLOR

タミヤカラー(エナメル塗料)

筆塗り塗装にぴったり。のびがよく筆ムラ、泡立ちもほとんどなし。つやの良さもエナメル塗料ならではの。もちろんスプレー塗装もOK。

TAMIYA COLOR

タミヤカラー(アクリル塗料)

塗りやすい水溶性塗料です。安全性が高く筆は水洗いでもできます。木や金属、発泡スチロールなど広く使え、スプレー塗装もOK。

TAMIYA COLOR

タミヤカラー(スプレー式)

美しい塗装が手軽に楽しめるスプレータイプの塗料です。ミリタリーモデル用、カーモデル用、一般工作用がそろっています。

## 《ステッカーの貼り方》

①できるだけ余白を残さずに、印刷された部分を切り抜いてください。番号のついたマークは切りとってしまうとまちがえやすいのではる順に切りとってください。

②ステッカーの端の部分の部分を少しはがして台紙を切り取ります。台紙はつけたまま、指定された位置にあわせてステッカーを貼ります。

③残った台紙を少しずつはがしながら、場所がずれたり、ステッカーの中に気泡が残らないように注意して貼っていきます。

台紙は一度に全部はがさないでください。しわができたり気泡が残る原因になります。

## Stickers

①Cut stickers along colored edge so that transparent film is removed.

②Peel away the lining slightly and place the sticker in position on the body.

③Remove the lining slowly. Be careful not to move the sticker out of position and not to leave air bubbles under the sticker.

## Aufkleber

①Die Aufkleber an den bunten Kanten so ausschneiden, daß der transparente Film weg ist.

②Das Trägerpapier an einem Ende etwas abziehen und den Aufkleber an die gewünschte Stelle der Karosserie andrücken.

③Das Trägerpapier vorsichtig abziehen. Darauf achten, dass der Aufkleber nicht verrutscht und sich keine Luftblasen darunter bilden.

## Autocollants

①Découper l'autocollant au plus près de ses contours pour éliminer le film transparent.

②Soulever une partie de l'autocollant et le positionner sur la carrosserie.

③Enlever doucement le reste du support. Veiller à ne pas déplacer l'autocollant et à ne pas laisser de bulles d'air sous l'autocollant.

マーキング  
Markings  
Verzierung  
Décoration

★マークは番号順に貼ってください。

★Apply stickers in numbered order.

★Die Aufkleber der Reihenfolge nach anbringen.

★Appliquer les autocollants dans l'ordre numérique.

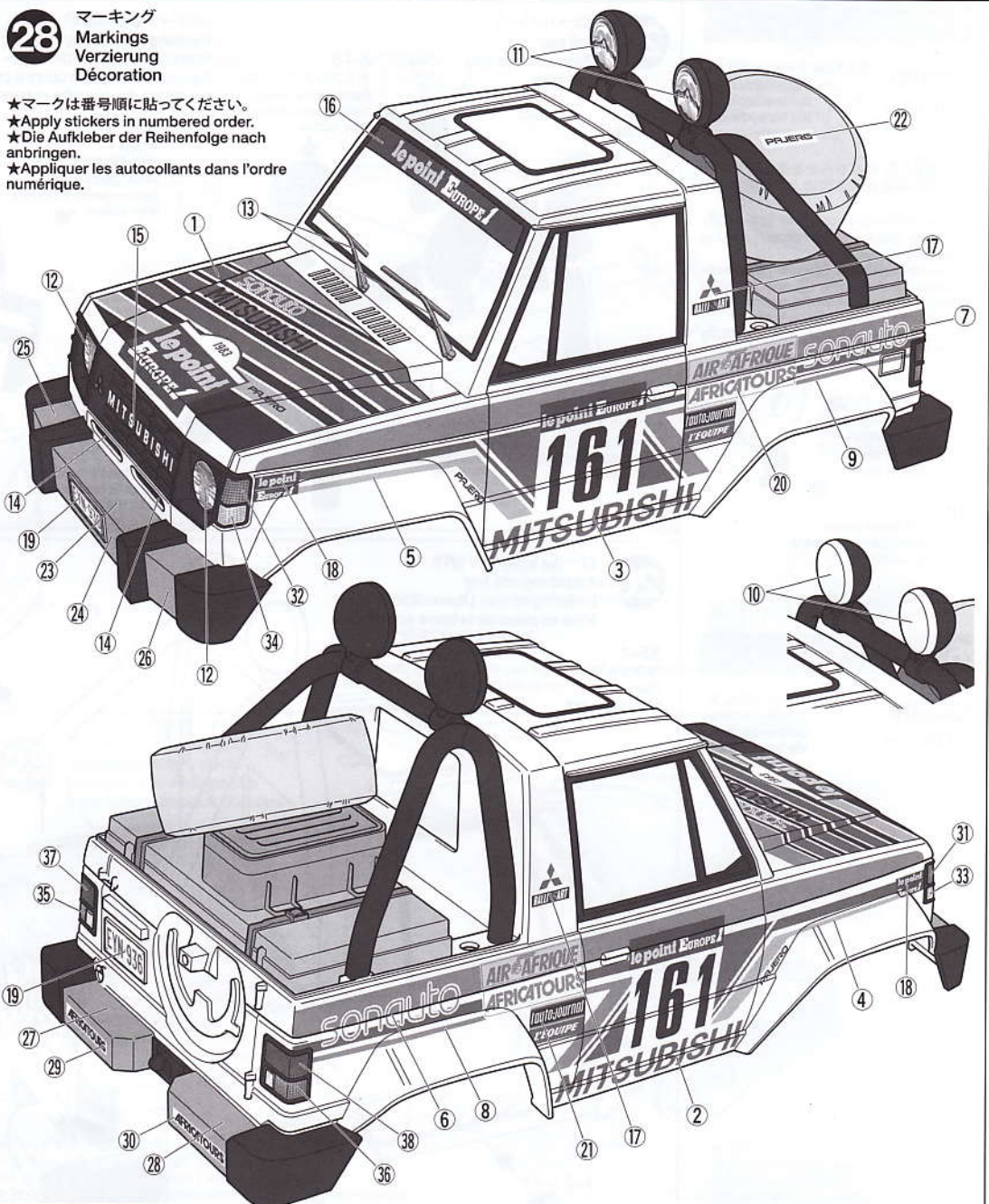

BC7 × 4

スナップピン (小)  
Snap pin (small)  
Federstift (klein)  
Épingle métallique (petite)

## 《スナップピンの折り曲げ》

Modifying snap pins

Abänderung des Federstifts

Modification de l'épingle métallique

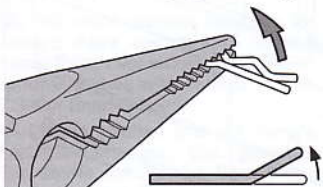

★ボディ取り外しに便利のようにスナップピンを折り曲げます。

★To make attaching / detaching easier, bend snap pin as shown.

★Um Befestigen / Abziehen einfacher zu machen, die Federklammern wie abgebildet biegen.

★Pour faciliter la fixation/dépose, plier l'épingle comme montré.

## ボディの取り付け

Attaching body

Aufsetzen der Karosserie

Fixation de la carrosserie

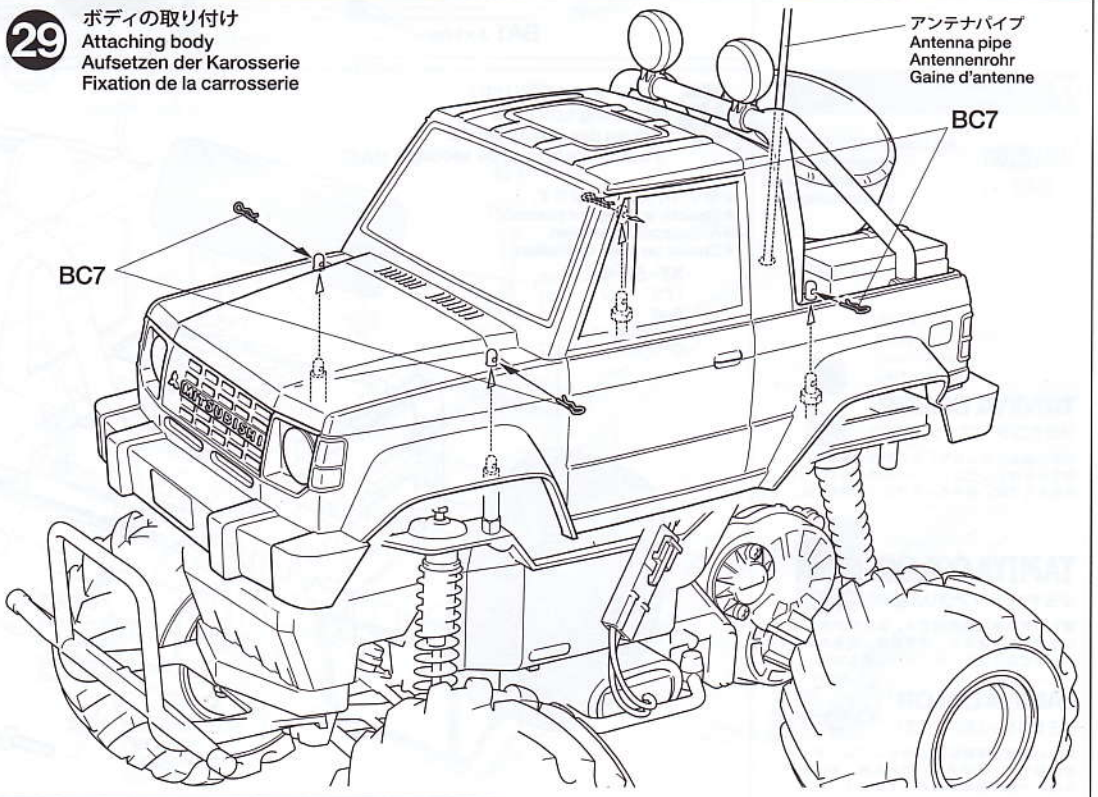

**走行練習をしよう**  
**PRACTICING**  
**ÜBUNG**  
**ENTRAINEMENT**

- 大きく楕円を描くように走らせてみよう。
- Practice to achieve a large regular oval.
- Üben Sie, bis Sie ein sauberes Oval fahren können.
- Exercez vous à décrire un grand ovale régulier.

- 空き缶などを利用して、8の字を描くように走らせてみよう。
- Use empty cans etc. as pylons for figure "8" drill.
- Verwenden Sie leichte, leere Büchsen etc. als Markierung für einen 8er-Übungskurs.
- Employez des boîtes vides... comme repères pour réaliser des "8".

- コーナリングのやり方は、カーブに入るときに速度を落とし、曲がり終わるとともに速度を上げて行くといでしょう。
- Decelerate when entering into a curve and pick up the speed after vertex of the curve.
- Nehmen Sie beim Einfahren in die Kurve Gas weg und beschleunigen Sie nach dem Scheitelpunkt der Kurve.
- Ralentissez à l'entrée d'une courbe et reprenez de la vitesse après le passage du milieu de la courbe.

**トラブルチェック**  
**TROUBLESHOOTING**  
**FEHLERSUCHE**  
**RECHERCHE DES PANNES**

★おかしいな?と思ったときは、車(RCカー)を修理に出すまえに、下の表を見てトラブルチェックを行ってください。  
 ★Before sending your R/C model in for repair, check it again using the below diagram.  
 ★Bevor Sie Ihr Modell zur Reparatur einsenden, prüfen Sie es nochmals selbst entsprechend der folgenden Anleitung.  
 ★Avant de renvoyer votre modèle R/C pour une réparation, vérifiez-le à nouveau en suivant ce processus.

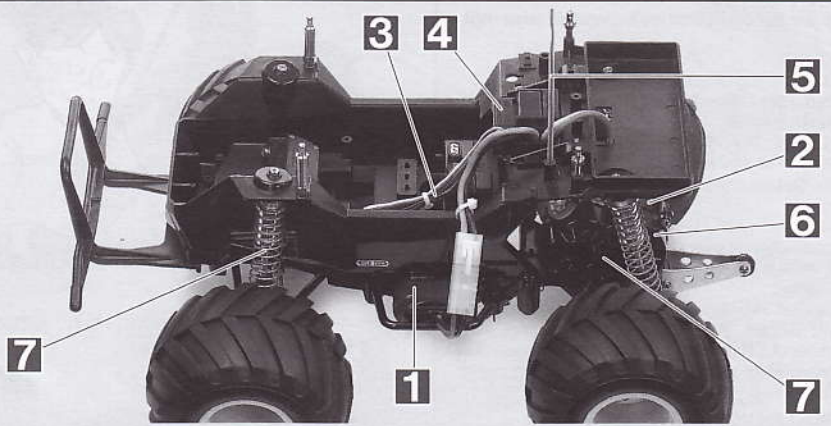

車の異常 PROBLEM PROBLEME	原因 CAUSE URSACHE	直し方 REMEDY LÖSUNG REMEDE	
車が動かない Model does not move. Modell fährt nicht. Le modèle ne démarre pas.	走行用バッテリーが充電されていますか? Weak or no battery in model. Schwache oder keine Batterien in Auto. Pack de propulsion manquant ou insuffisamment chargé.	走行用バッテリーを充電してください。 Install charged battery. Voll aufgeladene Batterien einlegen. Recharger la batterie.	<b>1</b>
	モーターに故障はありませんか? Damaged motor. Motorschaden. Moteur endommagé.	異音や、少しの走行で熱くなるようならモーターを交換してください。 Replace with new motor. Durch neuen Motor ersetzen. Remplacer par un nouveau moteur.	<b>2</b>
	コード類がやぶけてショートしていませんか? Worn or broken wiring. Verschlissene oder gebrochene Kabel. Câblage sectionné ou usé.	コードをしっかりと絶縁するか、メーカーに修理を依頼してください。 Splice and insulate wiring completely. Kabel anspleißen und gut isolieren. Vérifier et isoler le câblage.	<b>3</b>
	ESC (エレクトロニクススピードコントローラー) が故障していませんか? Damaged electronic speed controller. Beschädigter Fahrregler. Variateur électronique de vitesse endommagé.	ご使用のメーカーにお問い合わせください。 Ask manufacturer to repair. Erkundigen Sie sich über Reparaturmöglichkeit beim Hersteller. Faites réparer par le S.A.V. du fabricant.	<b>4</b>
思うように走らない No control. Keine Kontrolle. Perte de contrôle.	送信機、受信機のアンテナはのびていますか? Improper antenna on transmitter or model. Sender- oder Empfängerantenne ist nicht ganz herausgezogen. Problème d'antenne émetteur ou récepteur.	送信機、受信機のアンテナをのばしてください。 Fully extend antenna. Antenne vollständig herausziehen. Déployer entièrement l'antenne.	<b>5</b>
	走行用バッテリーや、送信機の電池が少なくなっていますか? Weak or no batteries in transmitter or model. Schwache oder keine Batterien in Sender oder Auto. Accus manquants ou insuffisamment chargés dans l'émetteur ou le modèle.	走行用バッテリーは充電してください。送信機の電池は新品のものと交換してください。 Install charged or fresh batteries. Legen Sie geladene Akkus oder neue Batterien ein. Installez des accus rechargés ou des piles neuves.	<b>1</b>
	回転部(ギヤなど)の組み立てがしっかり出ていますか? Improper assembly of rotating parts. Unachtsamer Einbau drehender Teile. Mauvais assemblage des pièces en rotation.	説明図をよく見て回転部を確認、または組み立て直してください。 Reassemble them correctly referring to the instruction manual. Auseinandernehmen und gemäß Bedienungsanleitung neu zusammenbauen. Réassemblez correctement en vous référant au manuel d'instructions.	<b>6</b>
	可動部がグリスアップされていますか? Improper lubrication on rotating parts. Drehende Teile unzureichend geschmiert. Mauvaise lubrification des pièces en rotation.	可動部にグリスをつけてください。 Apply grease. Fetten. Graisser.	<b>7</b>
	近くで別のRCモデルを操縦していませんか? Another R/C model using same frequency. Ein anderes RC-Modell fährt auf der gleichen Frequenz. Un autre modèle R/C est sur la même fréquence.	場所を変えるか、少し時間をおきます。 Try a different location to operate your model. Das Auto an einem anderen Ort fahren lassen. Essayez un autre endroit pour faire rouler votre modèle R/C.	

# OPTIONS

★キットにはスペアパーツNo.520 C.V.A.ダンパーショート (II) セット用取り付け金具がセットされています。C.V.A.ダンパーを取り付ける場合は下図を参考に組み立て、取り付けを行ってください。

★Dieser Bausatz enthält auch Befestigungen für Artikel 50520 C.V.A. kurze StDieser Bausatz enthält auch Teile des Artikels 50520 C.V.A. kurze Stoßdämpfereinheit Set II (getrennt erhältlich). Zur Verwendung dieses Sets untenstehende Anleitunge beachten.

★Parts are included to enable installation of Item 50520 C.V.A. Short Shock Unit Set II (sold separately). Refer to the instructions below when installing these dampers.

★Des pièces permettant l'installation d'amortisseurs hydrauliques réf.50520 (disponibles séparément) sont incluses. Se reporter aux instructions ci-dessous pour installer ces amortisseurs.

ダンパーオイル: #400  
Damper oil  
Dämpfer-Öl  
Huile pour amortisseurs

コイルスプリング :ソフトタイプ  
Coil spring : (soft)  
Spiralfeder : (weich)  
Ressort hélicoïdal : (soft)

ダンパーエンド: X1 (短)  
Damper end  
Dämpferende  
Extrémité d'amortisseur

スペーサー: X3  
Spacer  
Distanzstück  
Entretoise

ピストン: X9 (標準)  
Piston  
Kolben

《ダンパーの取り付け》  
Attaching dampers  
Einbau der Stoßdämpfer  
Fixation des amortisseurs

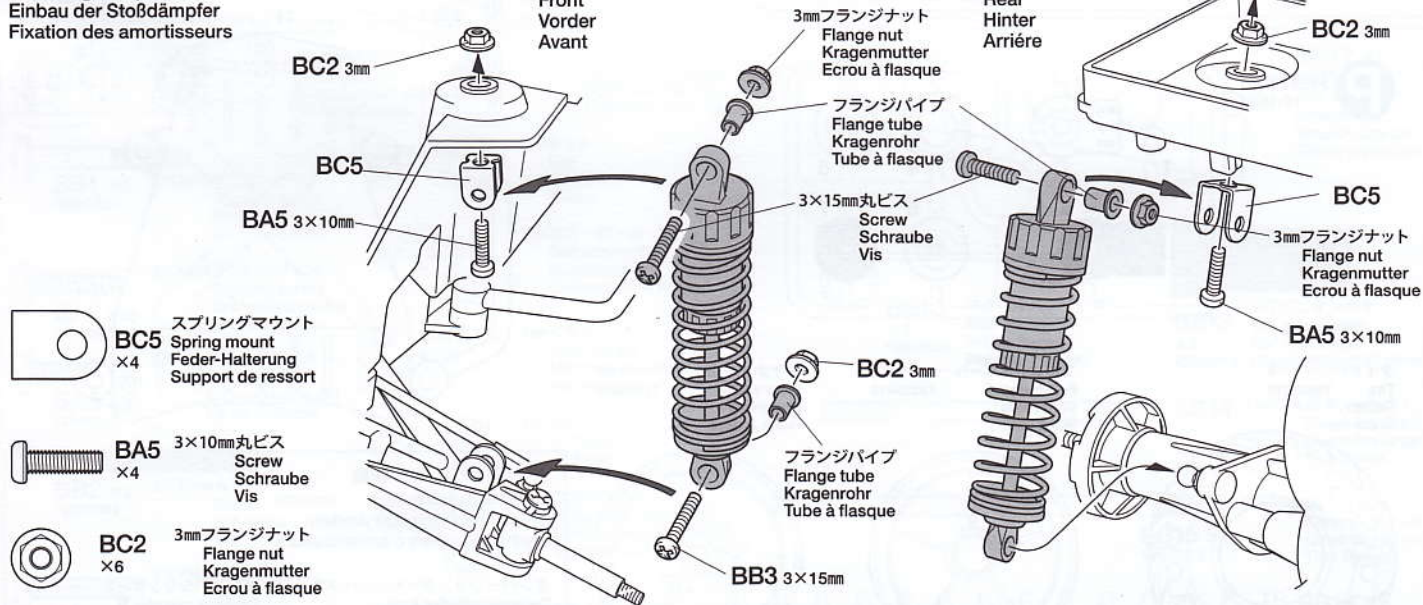

- BC5 ×4  
スプリングマウント  
Spring mount  
Feder-Halterung  
Support de ressort
- BA5 ×4  
3×10mm丸ビス  
Screw  
Schraube  
Vis
- BC2 ×6  
3mmフランジナット  
Flange nut  
Kragennutter  
Ecrou à flasque

## PARTS

- |   |  |  |
|---|--|--|
| ボディ.....×1<br>Body 19335615<br>Karosserie<br>Carrosserie              | アンテナパイプ.....×1<br>Antenna pipe 16095003<br>Antennenrohr<br>Gaine d'antenne | ステッカー.....×1<br>Sticker 19495681<br>Aufkleber<br>Autocollant                   |
| シャーシ.....×1<br>Chassis 10335081<br>Châssis                            | 風防.....×1<br>Windows 19335617<br>Scheiben<br>Vitres                        | 注意ステッカー.....×1<br>Caution sticker<br>Vorsicht Sticker<br>Sticker de precaution |
| ゴムパイプ.....×1<br>Rubber tubing 18000053<br>Gummrohr<br>Tube caoutchouc |  | モーター.....×1<br>Motor 53689<br>Moteur   |

**A** PARTS ×1  
10005164

不要部品  
Not used.  
Nicht verwenden.  
Non utilisées.

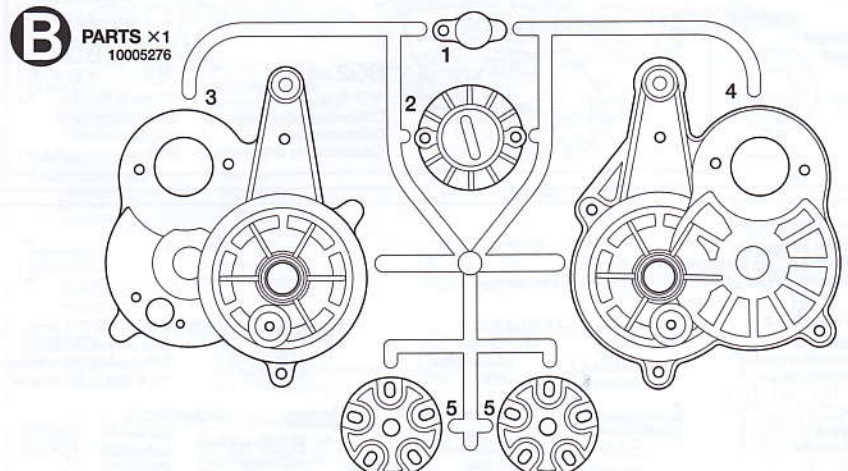
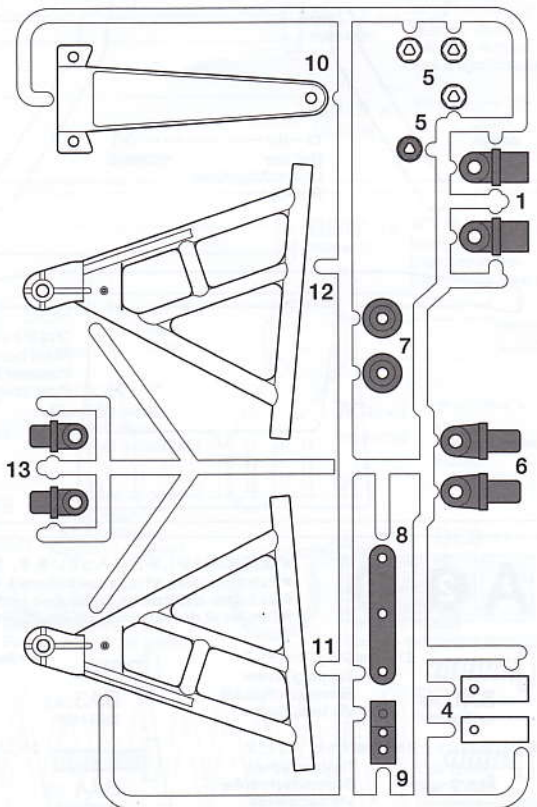



# MITSUBISHI MONTERO WHEELIE

●走らせない時はバッテリーを必ずはずしておきましょう。

## SAFETY PRECAUTIONS

Follow the outlined rules for safe radio control operation.

- Avoid running the car in crowded areas and near small children.
- Make sure that no one else is using the same frequency in your running area. Using the same frequency at the same time can cause serious accidents, whether it's driving, flying, or sailing.
- Avoid running in standing water and rain. If R/C unit, motor, or battery get wet, clean and dry thoroughly in a dry shaded area.

## R/C OPERATING PROCEDURES

- ①Extend antenna and switch on transmitter.
- ②Switch on receiver.
- ③Inspect operation using transmitter before running.
- ④Adjust steering servo and trim so that the model runs straight with transmitter in neutral.
- ⑤Reverse sequence to shut down after running.
- ⑥Make sure to disconnect/remove all batteries.
- ⑦Completely remove sand, mud, dirt etc.
- ⑧Apply grease to suspension, gears, bearings, etc.
- ⑨Store the car and batteries separately when not in use.

## TIPS ZUR SICHERHEIT

Beachten Sie die folgenden Richtlinien für fehlerfreien Betrieb.

- Vermeiden Sie das Fahren des Autos an überfüllten Plätzen und in der Nähe von kleinen Kindern. Gebrauchen Sie nie die Straße für R/C Rennen.
- Prüfen Sie, daß niemand in der Umgebung dieselbe Frequenz benutzt, denn dadurch können Unfälle entstehen - sowohl beim Fahren, Fliegen oder Segeln.
- Vermeiden Sie das Fahren durch Pfützen und während Regen. Wenn das R/C Fahrzeug, der Motor oder die Batterien naß werden, müssen Sie alles sorgfältig im Trockenen säubern und reinigen.

## KONTROLLEN VOR DER FAHRT

- ①Senderantenne ausziehen und Sender einschalten.
- ②Empfänger einschalten.
- ③Die Funktion vor Abfahrt mit dem Sender überprüfen.
- ④Richten Sie das Lenkservo durch Einstellung am Gestänge so ein, daß das Modell bei neutraler Sender-Trimmung geradeaus fährt.
- ⑤Nach dem Fahrbetrieb in umgekehrter Reihenfolge vorgehen.
- ⑥Die Batterien herausnehmen bzw. abklemmen.
- ⑦Entfernen Sie Sand, Matsch, Schmutz etc.
- ⑧Fetten Sie die Aufhängung, Getriebe, Federungen etc. ein.
- ⑨Bei Nichtgebrauch Auto und Akkus getrennt verwahren.

## MESURES DE SECURITE

Veuillez respecter impérativement les règles de sécurité suivantes lors de l'utilisation de votre ensemble R/C.

- Eviter de faire évoluer la voiture à proximité de jeunes enfants ou dans la foule. Ne jamais utiliser sur la voie publique!
- Assurez-vous que personne d'autre n'utilise la même fréquence sur le même terrain que vous. Utiliser la même fréquence en même temps peut être source de sérieux accidents, pendant la conduite, le vol ou la navigation des modèles R/C.
- Ne jamais faire évoluer le modèle sous la pluie ou sur une surface mouillée. Si le moteur, les accus, le récepteur ou les servos prenaient l'humidité, les nettoyer avec un chiffon et les laisser sécher.

## PROCEDURE DE MISE EN MARCHÉ

- ①Déployer l'antenne et mettre en marche l'émetteur.
- ②Mettre en marche le récepteur.
- ③Vérifiez la bonne marche de votre radiocommande avant de rouler.
- ④Le trim de direction doit être réglé pour que manche au neutre, le modèle évolue en ligne droite.
- ⑤Faites les opérations inverses après utilisation de votre ensemble R/C.
- ⑥Assurez-vous que les batteries soient bien débranchées et sortez-les du modèle.
- ⑦Enlever sable, poussière, boue etc...
- ⑧Graisser les pignons, articulations...
- ⑨Rangez la voiture et les accus séparément.

## 《RCカーの走らせかた》

★この走らせかたの順番はかならず守ってください。スイッチのON/OFFの順番を間違えると他の電波の混信によってRCカーが暴走する場合があります。

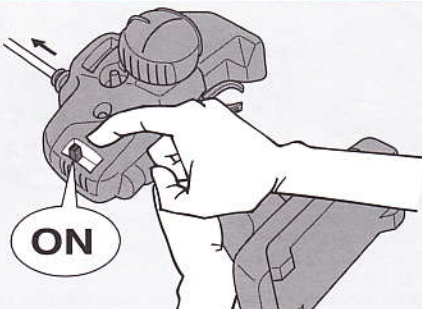

- ① 送信機のアンテナをのばし、スイッチをONにします。

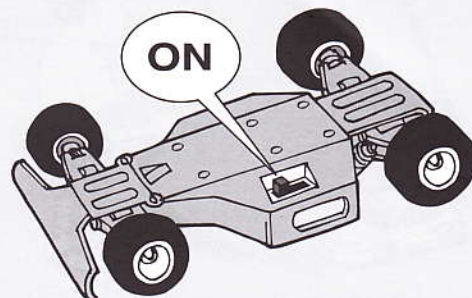

- ② 次にRCカー側のスイッチをONにしてください。



- ③ 走らせる前にRCカーを台の上に乗せ、各部の動きをチェックします。

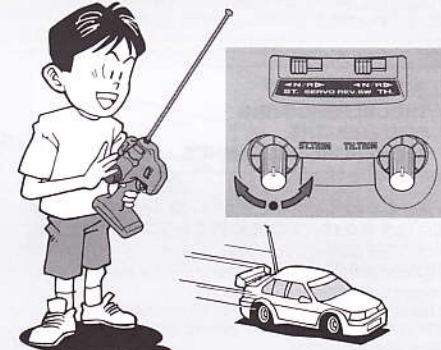

- ④ ステアリングを使わず走らせてみます。まっすぐに走らない場合はステアリングトリムを使って調節してください。

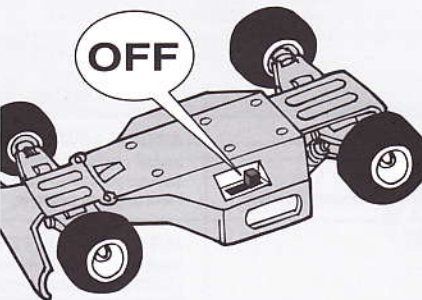

- ⑤ 走行を終わらせる時は、かならず走らせる時の逆の手順でスイッチを切っていきます。

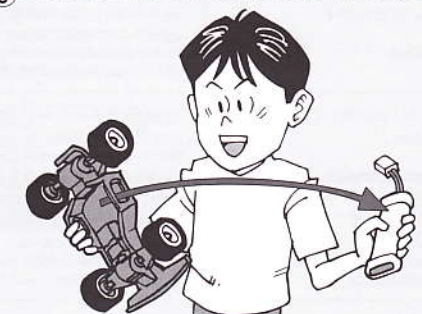
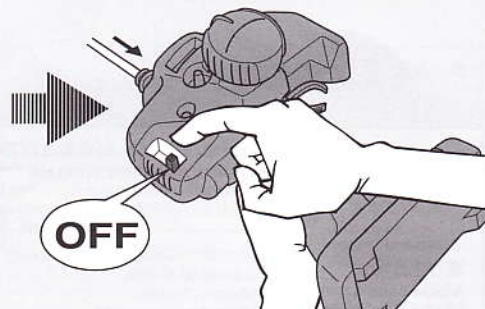

- ⑥ 走らせたと後は、かならずバッテリーをはずしておきましょう。

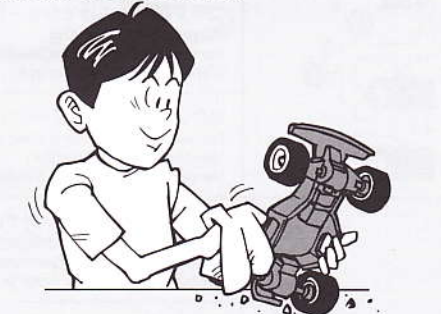

- ⑦ RCカーについての泥や砂、汚れなどはやわらかな布などできれいに拭き取りましょう。



- ⑧ ギヤや軸受け部、サスペンションなどの可動部はグリスをさしておきましょう。



- ⑨ あとかたづけをしっかりとしましょう。その時、バッテリーは別々にしておきます。

# PARTS

★製品改良のためキットは予告なく仕様を変更することがあります。  
 ★Specifications are subject to change without notice.  
 ★Technische Daten können im Zuge ohne Ankündigung verändert werden.  
 ★Caractéristiques pouvant être modifiées sans information préalable.

## C PARTS ×1 19000272

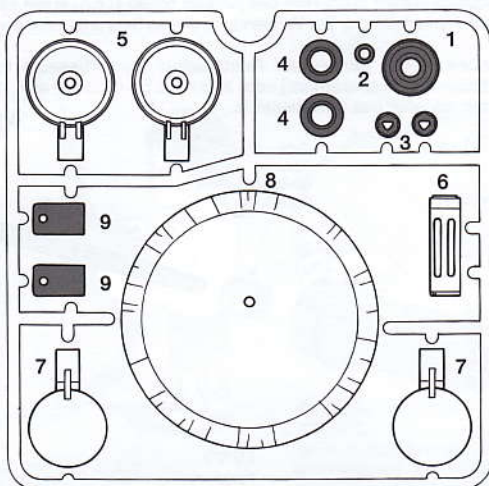

不要部品  
Not used.  
Nicht verwenden.  
Non utilisées.

## D PARTS ×1 19005230

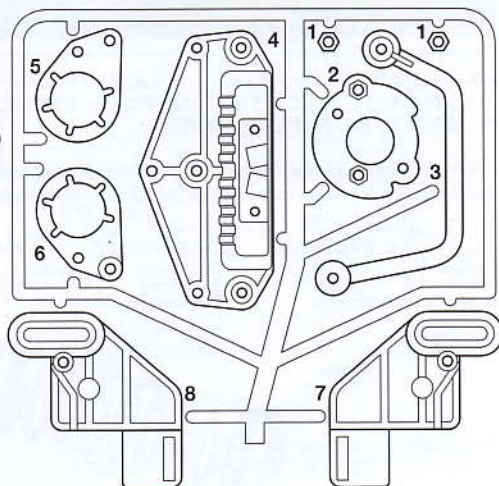

## P PARTS ×1 10115065

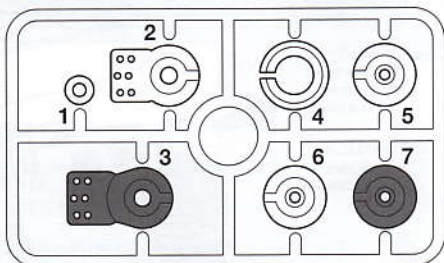

タイヤ.....×4  
Tire 19805213  
Reifen  
Pneu

フロントホイール.....×2  
Front wheel 19335618  
Vorderrad  
Roue avant

リアホイール.....×2  
Rear wheel 19335618  
Hinterrad  
Roue arrière

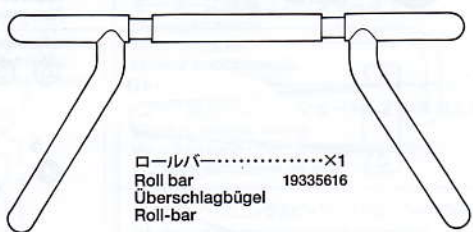
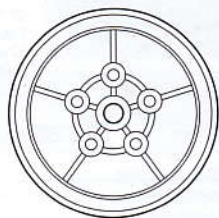
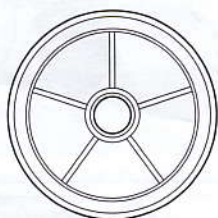
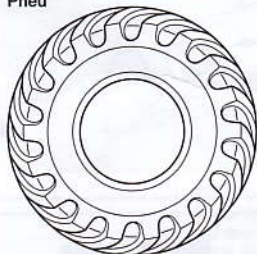

ロールバー.....×1  
Roll bar 19335616  
Überschlagbügel  
Roll-bar

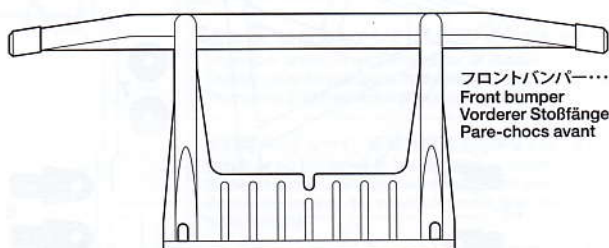

フロントバンパー.....×1  
Front bumper 10005075  
Vorderer Stoßfänger  
Pare-chocs avant

ダンパーシリンダー袋詰  
Damper cylinder bag 19000274  
Beutel mit Dämpferzylindern  
Sachet de corps d'amortisseurs

ダンパーシリンダーA.....×2  
Damper cylinder A  
Dämpfer-Zylinder A  
Corps d'amortisseur A

ダンパーシリンダーB.....×2  
Damper cylinder B  
Dämpfer-Zylinder B  
Corps d'amortisseur B

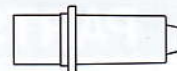
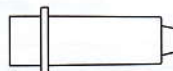

デフギヤ袋詰  
Differential gear bag 19115010  
Differentialrad-Beutel  
Sachet de couronne de différentiel

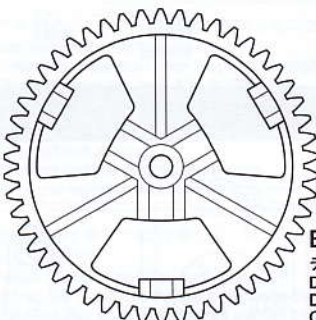

BG1  
×2  
ベベルギヤ(大)  
Large bevel gear  
Kegelrad groß  
Grand pignon conique

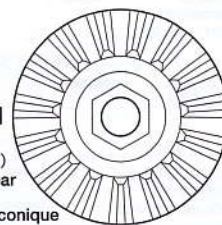

BG2 ×1  
デフキャリア  
Differential spur gear  
Differentialrad  
Couronne de différentiel



BG3  
×3  
ベベルギヤ(小)  
Small bevel gear  
Kegelrad klein  
Petit pignon conique

## A 2~8

★金具部品は少し多目に入っています。予備として使ってください。  
 ★Extra screws and nuts are included. Use them as spares.  
 ★Es liegen zusätzliche Schrauben und -muttern bei. Als Ersatzteile verwenden.  
 ★Des vis et des écrous supplémentaires sont inclus. Les utiliser comme pièces de rechange.



3×12mm タッピングビス  
Tapping screw  
Schneidschraube  
Vis taraudeuse  
BA1 ×7  
19805629



3×8mm タッピングビス  
Tapping screw  
Schneidschraube  
Vis taraudeuse  
BA3 ×2  
19442103



3×10mm 丸ビス  
Screw  
Schraube  
Vis  
BA5 ×1  
19804159



2×8mm キャップスクリュー  
Cap screw  
Cylinderkopfschraube  
Vis à tête cylindrique  
BA7 ×2  
19805831



3×10mm タッピングビス  
Tapping screw  
Schneidschraube  
Vis décolletée  
BA2 ×1  
50577



3×12mm 丸ビス  
Screw  
Schraube  
Vis  
BA4 ×2  
19805898



2.6×10mm バインドビス  
Screw  
Schraube  
Vis  
BA6 ×1  
19804394



2×6mm 丸ビス  
Screw  
Schraube  
Vis  
BA8 ×2  
19443023

**A**

**BA9** ×4 3mmワッシャー  
Washer  
Beilagscheibe  
Rondelle  
50586

**BA10** ×2 2mmワッシャー  
Washer  
Beilagscheibe  
Rondelle  
19805758

**BA11** ×1 5×30mmシャフト  
Shaft  
Achse  
13550008

**BA12** ×3 3×14mmシャフト  
Shaft  
Achse  
19804496

**BA13** ×1 3mmデフシャフト  
Differential shaft  
Differentialachse  
Axe de différentiel  
13550008

**BA14** ×5 1150プラベアリング  
Plastic bearing  
Plastik-Lager  
Palier en plastique  
10555015

**BA15** ×1 850メタル  
Metal bearing  
Metall-Lager  
Palier en métal  
19805185

**BA16** ×1 5×5.5mmスペーサー  
Spacer  
Distanzstück  
Entretoise  
12750025

**BA17** ×2 フロントボディマウント  
Front body mount  
Vordere Karosserieaufhängung  
Support de carrosserie avant  
13455433

**BA18** ×2 リヤボディマウント  
Rear body mount  
Hintere Karosserieaufhängung  
Support de carrosserie arrière  
19805092

**BA19** ×2 リヤシャフト  
Rear shaft  
Hinterachse  
Arbre arrière  
13555054

**BA20** ×2 5mmビローボールナット  
Ball connector nut  
Kugelpopf-Mutter  
Ecrou-connecteur à rotule  
19804495

**BA21** ×1 カウンターギヤ  
Counter gear  
Vorgelege-Rad  
Pignon intermédiaire  
10005072

両面テープ.....×1  
Double-sided tape 50171  
Doppelklebeband  
Adhésif double face

ナイロンバンド (小) .....×2  
Nylon band (small) 50170  
Nylonband (klein)  
Collier en nylon (petite)

グリス.....×1  
Grease 87099  
Fett  
Graisse

六角棒レンチ.....×1  
Hex wrench 50038  
Imbusschlüssel  
Clé Allen

十字レンチ.....×1  
Box wrench 50038  
Steckschlüssel  
Clé à tube

メガネレンチ.....×1  
Wrench 15494002  
Mutternschlüssel  
Clé

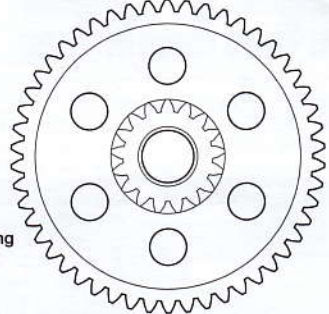

**B** 9~16

スポンジテープ.....×1  
Sponge tape 19805211  
Schaumstoff-Klebeband  
Ruban mousse

ナイロンバンド (大) .....×1  
Nylon band (large) 57170  
Nylonband (groß)  
Collier en nylon (grande)

**BB1** ×2 3×21mmタッピングビス  
Tapping screw  
Schneidschraube  
Vis taraudeuse  
19805729

**BA1** ×15 3×12mmタッピングビス  
Tapping screw  
Schneidschraube  
Vis taraudeuse  
19805629

**BA3** ×3 3×8mmタッピングビス  
Tapping screw  
Schneidschraube  
Vis taraudeuse  
19442103

**BB2** ×2 3×30mm丸ビス  
Screw  
Schraube  
Vis  
19805664

**BB3** ×3 3×15mm丸ビス  
Screw  
Schraube  
Vis  
19805859

**BB4** ×2 3×6mm丸ビス  
Screw  
Schraube  
Vis  
19805636

**BB5** ×1 3×8mm段付ビス  
Step screw  
Paßschraube  
Vis  
19804498

**BA9** ×2 3mmワッシャー  
Washer  
Beilagscheibe  
Rondelle  
50586

**BB6** ×4 3mmナット  
Nut  
Mutter  
Ecrou  
19808244

**BB7** ×2 5mmビローボール  
Ball connector  
Kugelpopf  
Connecteur à rotule  
50592

**BB8** ×1 3mmイモネジ  
Grub screw  
Madenschraube  
Vis pointeau  
50576

**BB9** ×1 4×6mmパイプ  
Tube  
Rohr  
19805334

**BB10** ×1 六角マウント  
Hexagonal mount  
Sechskantbefestigung  
Support hexagonal  
19805732

**BB11** ×4 5mmアジャスター  
Adjuster  
Einstellstück  
Chape à rotule  
50596

**BB12** ×1 14305209  
ウイリーバー  
Wheelie bar  
Wheelie Stange  
Ski de protection

**BB13** ×2 アクスルスプリング  
Axle spring  
Achse-Feder  
Ressort d'essieu  
19808008

**BB13** ×1 10Tピニオンギヤ  
10T pinion gear  
10Z Motorritzel  
Pignon moteur 10 dents  
13505015



**BB14** ×1 3×45mm両ネジシャフト  
Threaded shaft  
Gewindestange  
Tige filetée  
19804190

**BB15** ×1 3×60mm両ネジシャフト  
Threaded shaft  
Gewindestange  
Tige filetée  
12500023

**BB16** ×2 コイルスプリング  
Coil spring  
Spiralfeder  
Ressort hélicoïdal  
19805170

**BB17** ×2 ダンパーシャフト  
Damper shaft  
Dämpfer-Achse  
Axe d'amortisseur  
19804497

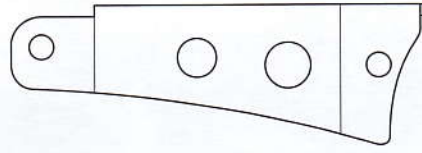
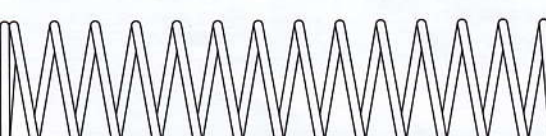
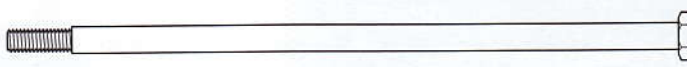
**BB18** ×1 4×95mmシャフト  
Shaft  
Achse  
Axe  
13555057

**C** 16~29

**BA1** ×15 3×12mmタッピングビス  
Tapping screw  
Schneidschraube  
Vis taraudeuse  
19805629

**BA3** ×4 3×8mmタッピングビス  
Tapping screw  
Schneidschraube  
Vis taraudeuse  
19442103

**BB3** ×2 3×15mm丸ビス  
Screw  
Schraube  
Vis  
19805859

**BA5** ×4 3×10mm丸ビス  
Screw  
Schraube  
Vis  
19804159

**BA7** ×2 2×8mmキャップスクリュー  
Cap screw  
Cylinderkopfschraube  
Vis à tête cylindrique  
19805881

**BA20** ×2 5mmビローボールナット  
Ball connector nut  
Kugelpopf-Mutter  
Ecrou-connecteur à rotule  
19804495

**BC1** ×2 3×22mmスクリービン  
Screw pin  
Schraubzapfen  
Cheville à vis  
19805755

**BA9** ×7 3mmワッシャー  
Washer  
Beilagscheibe  
Rondelle  
50586

**BC2** ×6 3mmフランジナット  
Flange nut  
Kragennutter  
Ecrin à flasque  
19805897

**BC3** ×4 4mmロックナット  
Lock nut  
Sicherungsmutter  
Ecrin nylonst  
19805715

**BB6** ×2 3mmナット  
Nut  
Mutter  
Ecrou  
19808244

**BC4** ×2 2×10mmシャフト  
Shaft  
Achse  
Axe  
50594

**BB9** ×2 4×6mmパイプ  
Tube  
Rohr  
19805334

**BA14** ×4 1150プラベアリング  
Plastic bearing  
Plastik-Lager  
Palier en plastique  
10555015







**BC5** ×6 スプリングマウント  
Spring mount  
Feder-Halterung  
Support de ressort  
19805082

**BC7** ×4 スナップピン (小)  
Snap pin (small)  
Federstift (klein)  
Epingle métallique (petite)  
50197

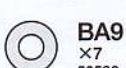
**BC6** ×2 アップライト  
Upright  
Achsschenkel  
Fusée  
10555028

**BC8** ×1 スナップピン (大)  
Snap pin (large)  
Federstift (groß)  
Epingle métallique (grande)  
50197

**BB16** ×2 コイルスプリング  
Coil spring  
Spiralfeder  
Ressort hélicoïdal  
19805170

# MITSUBISHI MONTERO WHEELIE

## 1/10 SCALE HIGH PERFORMANCE OFF ROAD CAR

### AFTER MARKET SERVICE CARD

When purchasing Tamiya replacement parts, please take or send this form to your local Tamiya dealer so that the parts required can be correctly identified and supplied. Please note that specifications, availability and price are subject to change without notice.

### KUNDENNACHBETREUUNGS-KARTE

Wenn Sie TAMIYA-Ersatzteile kaufen möchten, nehmen Sie bitte zur Unterstützung dieses Formular mit zu Ihrem örtlichen Fachhändler. Bezüglich der Angaben, der Lagerhaltung der Artikel und der Preise sind Änderungen vorbehalten.

### SERVICE APRES-VENTE

#### LISTE DE PIECES DETACHEES

Afin de vous permettre de vous procurer des pièces de rechange Tamiya, amenez cette liste à votre point de vente Tamiya qui ne manquera pas de vous renseigner. Veuillez noter que les caractéristiques, disponibilité et prix peuvent changer sans avis préavis.

#### PARTS CODE

19335615	Body
10335081	Chassis
10005164	A Parts
10005276	B Parts
19000272	C Parts
19005230	D Parts
10115065	P Parts
19335617	Window
19335616	Roll Bar
10005075	Bumper
19000274	Damper Cylinder (A, B)
19115010	Differential Gear Bag (BG1 x2, BG2 x1, BG3 x3)
10005072	Counter Gear (BA21)
19335618	Wheel (Front x2, Rear x2)
19805213	Tire (4pcs.)
13555054 *1	Rear Shaft (BA19 x1)
19804159	3x10mm Screw (BA5 x10)
19804394	2.6x10mm Binding Screw (BA6 x5)
19805831 *1	2x8mm Cap Screw (BA7 x2)
19805629 *4	3x12mm Tapping Screw (BA1 x4)
19442103 *3	3x8mm Tapping Screw (BA3 x2)
19804495	5mm Ball Connector Nut (M2) (BA20 x4)
19443023	2x6mm Screw (BA8 x2)
19805898	3x12mm Screw (BA4 x10)
19805758	2mm Washer (BA10 x5)

19805092	Rear Body Mount (BA18 x2)
13455433 *1	Front Body Mount (BA17 x1)
10555015 *1	1150 Plastic Bearing (BA14 x10)
12750025	5x5.5mm Spacer (BA16)
19804496	3x14mm Shaft (BA12 x4)
13550008	5x30mm Shaft (BA11)
13555055	3mm Differential Shaft (BA13)
19805185	850 Metal Bearing (BA15 x2)
19804497	Damper Shaft (BB17 x4)
13555057	4x95mm Shaft (BB18)
14305209	Wheelie Bar (BB12)
19805170 *1	Coil Spring (BB16 x2)
19805636 *2	3x6mm Screw (BB4 x2)
19805859 *1	3x15mm Screw (BB3 x4)
19805664	3x30mm Screw (BB2 x2)
19808244	3mm Nut (BB6 x10)
19805732	Hex Screw Mount (BB10 x4)
19805729	3x21mm Tapping Screw (BB1 x5)
19804498	3x8mm Step Screw (BB5 x5)
19805334 *1	4x6mm Brass Pipe & 3x15mm Screw (BB9 x2, BB3 x2)
19805211	Sponge Tape
12500023	3x60mm Threaded Shaft (BB15)
13505015	10T Pinion Gear (BB13)
19804190	3x45mm Threaded Shaft (BB14 x2)
19808008	Axle Spring (BB13 x2)
10555028	Upright (BC6 x2)

19805755	3x22mm Screw Pin (BC1 x4)
19805715	4mm Lock Nut (BC3 x4)
19805897	3mm Flange Nut (BC2 x10)
19805082 *2	Spring Mount (BC5 x2)
18000053	7x100mm Rubber Tubing
15494002	Wrench
16095003	Antenna Pipe
19495681	Sticker Bag
11051971	Instructions
50038	Tool Set (Box Wrench, 1.5 & 2.5mm Hex Wrench, BB8 x4)
50170	Nylon Band (Large x2, Small x6...etc.)
50171	Heat Resistant Double-Sided Tape
50197	Snap Pin (BC7 x5, BC8 x10)
50576	3x3mm Grub Screw (BB8 x10)
50577	3x10mm Tapping Screw (BA2 x10)
50586	*1 3mm Washer (BA9 x15)
50592	5mm Ball Connector (BB7 x10)
50594	2x10mm Shaft (BC4 x10)
50596	5mm Adjuster (BB11 x6)
53689	540-J Motor
87099	Cera-Grease HG

\*1 Requires 2 sets for one car.  
\*2 Requires 3 sets for one car.  
\*3 Requires 4 sets for one car.  
\*4 Requires 11 sets for one car.

## 部品請求について

For use in Japan only!

★部品をなくしたり、こわした方は、このステッカーが貼られたカスタマーサービス取次店でご注文いただけます。また、当社カスタマーサービスに直接ご注文する場合は、右記の方法でご注文することができます。詳しくは当社カスタマーサービスまでお問い合わせください。



#### ①「郵便振替のご利用法」

郵便局の払込用紙の通信欄に下のカードを参考にITEM番号、スケール、製品名、部品名、部品コード、数量を必ずご記入ください。振込人住所欄にはお電話番号もお書きいただき、口座番号-00810-9-1118、加入者名(株)タミヤでお振込ください。

#### ②「代金引換のご利用法」

パーツ代金に加えて代引き手数料(315円)をご負担いただければ、電話またはホームページより代金引換によるご注文をお受けいたします。

#### ③「タミヤカードのご利用法」

タミヤカードをご利用の場合、代金はご指定金融機関の口座引き落としとなります。ご注文は電話またはホームページよりお受けいたします。

《住所》 〒422-8610 静岡県駿河区恩田原3-7  
株式会社タミヤ カスタマーサービス係

《お問い合わせ電話番号》 静岡 054-283-0003

東京 03-3899-3765 (静岡へ自動転送)  
営業時間/平日▶8:00~20:00 土、日、祝日▶8:00~17:00

《カスタマーサービスアドレス》

[http://tamiya.com/japan/customer/cs\\_top.htm](http://tamiya.com/japan/customer/cs_top.htm)



★価格は2011年7月現在のものです。諸事情により変更させていただくことがありますのでご了承ください。

部品名	税込価格	本体価格	部品コード
ボディ	1680円	(1600円)	19335615
シャーシ	1176円	(1120円)	10335081
Aパーツ	651円	(620円)	10005164
Bパーツ	756円	(720円)	10005276
Cパーツ	525円	(500円)	19000272
Dパーツ	651円	(620円)	19005230
Pパーツ	336円	(320円)	10115065
風防	525円	(500円)	19335617
ロールバー	504円	(480円)	19335616
バンパー	493円	(470円)	10005075
ダンパーシリンダーAB	420円	(400円)	19000274
デフギヤ袋	756円	(720円)	19115010
カウンターギヤ	441円	(420円)	10005072
ホイール(1台分)	861円	(820円)	19335618
タイヤ(1台分)	1,911円	(1,820円)	19805213
リヤシャフト(1本)	336円	(320円)	13555054
3x10mm丸ビス(10本)	231円	(220円)	19804159
2.6x10mmバインドビス(5本)	273円	(260円)	19804394
2x8mmキャップスクリュー(2本)	178円	(170円)	19805831
3x12mmタッピングビス(4本)	178円	(170円)	19805629
3x8mmタッピングビス(2本)	168円	(160円)	19442103
5mmピロボールナット(4個)	294円	(280円)	19804495
2x6mm丸ビス(2本)	157円	(150円)	19443023
3x12mm丸ビス(黒・10本)	220円	(210円)	19805898
2mmワッシャー(5個)	210円	(200円)	19805758
リヤボディマウント(2本)	231円	(220円)	19805092
フロントボディマウント(1個)	231円	(220円)	13455433
1150プラベアリング(10個)	283円	(270円)	10555015
5x5.5mmスペーサー(1個)	210円	(200円)	12750025
3x14mmステンレスシャフト(4本)	252円	(240円)	19804496
5x30mmシャフト(1本)	178円	(170円)	13550008
3mmデフシャフト(1本)	126円	(120円)	13555055
850オイルレスメタル(2個)	126円	(120円)	19805185

ダンパーシャフト(4本)	315円	(300円)	19804497
4x95mmシャフト	231円	(220円)	13555057
ウイリーバー	399円	(380円)	14305209
コイルスプリング(2個)	336円	(320円)	19805170
3x6mm丸ビス(2本)	168円	(160円)	19805636
3x15mm丸ビス(4本)	210円	(200円)	19805859
3x30mm丸ビス(2本)	157円	(150円)	19805664
3mmナット(10本)	315円	(300円)	19808244
六角マウント(4個)	315円	(300円)	19805732
3x21mmタッピングビス(5本)	189円	(180円)	19805729
3x8mm段付きビス(5本)	231円	(220円)	19804498
4x6mmパイプ、3x15mm丸ビス(各2本)	126円	(120円)	19805334
スポンジテープ(2枚)	126円	(120円)	19805211
3x60mm両ネジシャフト(1本)	210円	(200円)	12500023
10Tピニオンギヤ	231円	(220円)	13505015
3x45mm両ネジシャフト(2本)	231円	(220円)	19804190
アクスルスプリング(2個)	210円	(200円)	19808008
アンプライト(2個)	441円	(420円)	10555028
3x22mmスクリューピン(4本)	189円	(180円)	19805755
4mmナイロンナット(4個)	189円	(180円)	19805715
3mmフランジナット(10個)	220円	(210円)	19805897
スプリングマウント(2個)	220円	(210円)	19805082
7x100mm黒ゴムパイプ(4個)	210円	(200円)	18000053
メカネレンチ	262円	(250円)	15494002
アンテナパイプ(30mm)	283円	(270円)	16095003
ステッカー	1680円	(1600円)	19495681
説明図	630円	(600円)	11051971

この他にも修理や整備のためのRCスペアパーツ、オプションパーツが発売されています。お近くの模型店店頭、または当社カスタマーサービスでお買い求め下さい。

部品名	税込価格	本体価格	送料	部品コード
十字レンチ、六角棒レンチ(1.5、2.5mm)、3mmイモネジ(4個)	210円	(200円)	120円	SP.38
ナイロンバンドセット(大・2本、小・6本、他)	210円	(200円)	120円	SP.170
耐熱両面テープ	315円	(300円)	120円	SP.171
スナップピンセット(大・10個、小・5個)	210円	(200円)	90円	SP.197
3x3mmイモネジ(10個)	210円	(200円)	80円	SP.576
3x10mmタッピングビス(10本)	105円	(100円)	80円	SP.577
3mmワッシャー(15個)	105円	(100円)	80円	SP.586
5mmピロボール(10個)	315円	(300円)	80円	SP.592
2x10mmステンレスシャフト(10個)	157円	(150円)	80円	SP.594
5mmアジャスター(6個)	157円	(150円)	90円	SP.596
540-Jモーター	1,260円	(1,200円)	240円	OP.689
セラグリスHG	504円	(480円)	140円	87099

《送料について》送料が表示されている部品は、送料が別に必要です。部品を2個以上ご注文の場合、最も高い送料(1個分)だけで結構です。部品の合計が5,000円を超える場合、送料はサービスとなります。